

2024 / PRODUKTKATALOG

PREMIUM- QUALITÄT FÜR JEDES BOOT

Outdoor Instrumentation engineered in Switzerland





**MODERNSTE TECHNOLOGIE, HOCHWERTIGES DESIGN, ERSTKLASSIGE MATERIALIEN.
ENTDECKEN SIE DIE NEUEN VERATRON MARINE PRODUKTE.**



**ENTDECKE
MEHR**



INHALT

	FIRMA / Veratron	04
	VMH SERIE / Einleitung	10
	VMH Flex, VMH 35	12
	VMH 70	13
	VMH 14, VMH 35-D	4
	OCEANLINK™ / Einleitung	16
	TFT-Displays	18
	85 mm Master Instrumente	19
	52 mm Instrumente	20
	VIEWLINE / Einleitung	24
	VL Flex Serie	26
	ViewLine 110mm Instrumente	28
	ViewLine 85 mm Instrumente	29
	ViewLine 52 mm Instrumente	31
	NAVIGATION / Mast-Display-Einheiten	35
	TFT-Displays	36
	OceanLink™ Navigation, Ruderlage	36
	NavControl und NavBox	37
	NavSensor	38
	Wind Sensor	38
	Veratron GO	39
	STEUEREINHEITEN / EngineBox	41
	LinkUp Serie	42
	SENSOREN / Sensoren	47
	KITS / IBM 12 und 24V	53
	VMH 35 Aussenbordmotor	53
	Smart Kit 7 und 4.3	54
	Navigation Kit	54
	Sailing Kit	55
	ZUBEHÖR / AcquaLink™ und OceanLink™ Zubehör	56
CAN Bus, AcquaLink™ und OceanLink™		
Installations-Zubehör	57	
ViewLine Zubehör	58	
Sensoren Zubehör	59	

**Premium outdoor instrumentation
engineered in Switzerland.**

FÜHRENDE LÖSUNGEN FÜR ANSPRUCHSVOLLE INSTRUMENTIERUNG

Die erste Wahl bei Marine-Produkten.

Die 2018 gegründete Firma Veratron bietet ihren Kunden hochwertige, zuverlässige und langlebige Produkte. Mit über 50 Jahren Erfahrung, sind wir ein etablierter Anbieter von Premium-Instrumenten für Fahrzeuge. Unsere Kunden schätzen uns für unsere kurze Markteinführungszeit, von der Entwicklung über den Produktionsstart bis hin zur zuverlässigen Lieferung. Wir verfügen über umfassende Kompetenzen, und liefern – von den ersten Entwürfen bis zum Endprodukt – hochwertige Lösungen.

Höchste Präzision und der Einsatz zukunftsweisender Technologien waren uns immer schon ebenso wichtig wie Benutzerfreundlichkeit und attraktives Design unserer Marine-Produkte. Um maximale Zuverlässigkeit – auch unter den härtesten Einsatzbedingungen – zu gewährleisten, durchlaufen unsere Produkte umfangreiche Prüf- und Qualitätssicherungsverfahren.



Segelboote



Motorboote



Schlauchboote



Jet-Ski



MEHR ÜBER
VERATRON



UNSERE
ZERTIFIZIERUNGEN





UNSERE MISSION, WERTE UND VISION

Für unsere Kunden konzipieren und entwickeln wir das beste Equipment – zuverlässig auch unter den härtesten Bedingungen.

Unsere Werte, sei es innerhalb des Unternehmens, für unsere Produkte oder mit unseren Kunden, beruhen auf einfachen Worten. **Loyalität, Vertrauen, Langfristigkeit, Wertschätzung** und **Leistung** sind für Veratron das, was Boote für den Ozean sind – und somit grundlegend für eine gute und gesunde Zusammenarbeit.



Loyalität



Vertrauen



Langfristigkeit



Wertschätzung



Leistung



Unsere Mission besteht darin, nachhaltig und im Einklang mit unserer Gesellschaft zu sein. Komplexität und globale Zusammenhänge verändern unsere Gesellschaft schneller als wir je dachten. Seit 2005 ist unser Unternehmen nach den ISO-Umweltstandards zertifiziert: ISO14001.

Unser Unternehmen ist mit den aktuellen ökologischen Standards konform. Unsere Produkte und Produktionsprozesse erfüllen die höchsten Umweltstandards wie RoHS, REACH, Prop 65 und andere. Nachhaltigkeit, in allem was wir tun, ist – insbesondere als Industrieunternehmen – von höchster Bedeutung für die Welt, die wir unseren Kindern hinterlassen.

Veratron Management und Mitarbeiter engagieren sich seit Jahren in den Bereichen Ökologie, Ökonomie und Soziales und leisten damit ihren wertvollen Beitrag. Und wir werden dies auch in Zukunft tun.

www
NACHHALTIGKEITS-
BERICHT



Der Schlüssel, die Zukunft zu verstehen, liegt in einem Wort: Nachhaltigkeit.

PATRICK DIXON, AUTHOR UND ZUKUNFTSFORSCHER

UNSER KNOW HOW UND SERVICE – IHR ERFOLG.



ENGINEERING SERVICES

Veratron bietet 360° Engineering Services. Von Software-Entwicklung über Hardware-Engineering, Design-Engineering, Produkt-Styling und Produktionstechnik - wir liefern erstklassige Engineering-Kompetenz in der Produktentwicklung. Seit über 50 Jahren finden wir die perfekten Lösungen für Ihr neues Produkt oder Ihren Prozess.

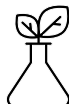

UMWELTLABOR

Das Umweltlabor von Veratron ist zertifiziert und nach ISO/IEC 17025 unter STS 0685 SAS akkreditiert. Wir bieten unabhängige, kompetente und funktionsübergreifende Tests – in unserem Labor werden die Auswirkungen verschiedener Umwelteinflüsse auf Produkte und Komponenten geprüft.

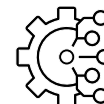

PRODUKTIONSDIENSTE

Unsere, auf der Automobilindustrie basierende, Produktion bietet Dienste für diverse elektronische Produkte wie Produktstyling und CAD-Design, Simulation auf Creo und SolidWorks. Als Experten beherrschen wir die gesamte Kette von der 3D-Animation über die Erstellung von Mockups bis hin zum Endprodukt einschliesslich der Entwicklung des Fertigungsprozesses.

www

MEHR ÜBER
UNSERE SERVICE-
LEISTUNGEN



Entwicklung, Prüfung und Produktion hochwertiger elektronischer Produkte ist unsere DNA.

VERATRON



1999

Erste Entwicklung und Produktion
eines Farbdisplays für die Anwendung
im Marine-Bereich



www

UNSERE GESCHICHTE

UNSERE ERFAHRUNG IST IHR GEWINN

Starke Geschichte, grossartige Zukunft

Trotz mehrmaliger Namensänderung im Verlauf unsserr Geschichte sind viele Mitarbeiter der ersten Stunde, die unsere erstklassigen Instrumente entwickeln, noch immer bei uns.
Veratron verfügt über eine über 50-jährige Erfahrung und Expertise in der Entwicklung, Produktion und Vermarktung von modernster Technologie und von Premium-Instrumenten für alle Arten von Fahrzeugen.



1972

Gründung der VDO Technik AG am neuen Produktionsstandort in Rüthi, Schweiz.



1989

Erweiterung des Werks und Integration der Marine-Sparte.



1992

Start der PCB-Montage in Rüthi, Schweiz.



2018

Gründung des neuen Unternehmens Veratron, Re-Branding



2021

Japanischer Hersteller von Außenbord-Motoren erweitert die Kundenliste



2023

Nachhaltigkeits-Projekt: Installation und Inbetriebnahme einer PV-Anlage

**Der beste Weg
die Zukunft
vorauszusehen ist,
sie zu gestalten.**

ABRAHAM LINCOLN

NEUE GENERATION, NEUE HORIZONTE - DIE VMH-SERIE

High-Tech-Geräte für Glas-Cockpit Armaturenbretter.

Die VMH-Display-Linie ist die Premiumklasse der Armaturenbrett-Instrumente, welche sich perfekt in modernste Cockpit-Konzepte einfügen.

Der elegante Look des optisch verbundenen schwarzen Glasdisplays ist die optimale Ergänzung ihres stilvollen Armaturenbretts. Die leistungsstarken, sonnenlichttauglichen TFT-Displays bieten maximalen Sichtwinkel.

Die VMH-Displays werden von Mikroprozessoren neuester Technologie angetrieben und meistern auch die anspruchsvollsten Anwendungen.

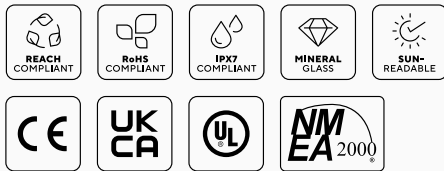

**Ein digitales Multifunktions-
Display überwacht Ihren Motor,
Tanks, Batterien und mehr!**



VMH 35
MOVIE



VMH – perfekt zur Überwachung
von Außenbordmotoren



Alle Bootsdaten auf einem eleganten VMH-Display.



30TH
DAME
NOMINATED
2021

VMH FLEX

Kleines Gerät / viele Möglichkeiten

HAUPTFUNKTIONEN

- ▼ Bis zu 5 scrollbare Screens in einfachem (single) oder doppeltem (dual) Layout
- ▼ Innovativer Laser-Touch-Button, immer zuverlässig
- ▼ CAN-Schnittstelle (NMEA 2000® oder J1939)
- ▼ 2 analoge Eingänge für direkte Sensorverbindungen
- ▼ Integrierter analog zu NMEA 2000®-Konverter
- ▼ LIN port für Intelligent Battery Sensor



VMH FLEX ist klein, aber leistungsstark und bietet die perfekte Lösung, um eine große Menge an Bootsdaten in einem kompakten Gerät anzuzeigen. Egal, ob Sie Handschuhe tragen oder es auf Ihr Deck regnet, mit der innovativen Laser-Touch-Taste können Sie durch bis zu 5 verschiedene Screens scrollen. Jeder Screen kann mit Ihren wichtigsten Informationen gestaltet werden, und die Konfiguration - einschliesslich der Alarmer - erfolgt ganz unkompliziert über Ihr Smartphone mit nur einem "Tippen".

VMH FLEX kann von Sensoren als auch von CAN gelesen werden und ist dank LIN-Konnektivität in der Lage - dank des intelligenten Batteriesensors - alle Informationen der Batterie zu erhalten.

ARTIKELNR.

NMEA 2000® B00186401

SAE J1939 B00127801



www

ENTDECKE
MEHR

VMH 35

Stylisches Cockpit-Design aus schwarzem Glas / schlankes Profil / leistungsstarker Kern

HAUPTFUNKTIONEN

- ▼ Stylisches Design aus schwarzem Glas und Frontrahmen aus gebürstetem, rostfreiem Stahl
- ▼ Neues, sonnenlichttaugliches Hybrid-Farbdisplay
- ▼ Schnittstelle zu Intelligentem Batteriesensor (IBS)
- ▼ Analog-zu-NMEA 2000® Gateway
- ▼ Integrierter hochwertiger GNSS-Empfänger
- ▼ NMEA 2000®-zertifiziert
- ▼ Personalisierbares Startscreen



Gestaltet mit eleganter Mineralglas-Front und Frontrahmen aus gebürstetem, rostfreien Stahl zeigt dieses Instrument eine Vielzahl an wichtiger Boots-Systemdaten in einem kompakten Gehäuse an - perfekt für Cockpits kleinerer Boote mit begrenztem Platz.

Der integrierte GNSS-Empfänger des **VMH 35** liefert und zeigt Navigationsdaten direkt an und bietet die Möglichkeit, analoge Signale wie z.B. Kraftstofffüllstand, Trimm und Motordrehzahl auszuwerten. Ein spezieller Eingang ist für das Veratron IBS vorgesehen (Intelligenter Batterie Sensor) welcher wichtige Messdaten zur 12V-Versorgung liefern kann. Diese Daten werden über das integrierte, zertifizierte Gateway mit dem NMEA 2000®-Netzwerk geteilt.

ARTIKELNR.

Resistiv / GPS B00085501

0-5 Volt / GPS B00143501

0-5 Volt B00143601



VMH 70

Erstklassiges Touchscreen-Display / volle Kontrolle / individualisierbar

HAUPTFUNKTIONEN

- ▼ 7" sonnenlichttaugliches IPS TFT-Touch-Display
- ▼ Schlankes Einbauprofil
- ▼ Frontscheibe aus Mineralglas
- ▼ Zuverlässiger Betrieb bei hohen Temperaturen
- ▼ Schutzart IPX7
- ▼ NMEA 2000® zertifiziert
- ▼ Analog-zu-NMEA 2000®-Gateway integriert
- ▼ GUI Screens und Startscreen leicht anpassbar
- ▼ Doppelte SAE J1939 CAN-Anschlüsse
- ▼ 6x Analogeingänge
- ▼ 2x Frequenzeingänge
- ▼ 2x 4 – 20 mA Eingänge
- ▼ 3x Digitaleingang oder 0 – 5 V
- ▼ 2x Alarmausgänge
- ▼ 2x Videoeingänge
- ▼ 2x EasyLink-Datenausgänge



Intelligenter Batterie-Sensor (IBS) -Anzeige, um Ihre Energieversorgung unter Kontrolle zu halten



Die seitlichen Touch-Tasten mit RGB-Beleuchtung ermöglichen eine schnelle Anpassung der Helligkeit

Das erstklassige **VMH 70**-Display kann eine grosse Menge komplexer Daten verwalten und gewährleistet dank seines Echtzeit-Betriebssystems die volle Kontrolle über wichtige Motorinformationen - sofort nach dem Einschalten.

Leicht zu konfigurieren, zeigt es gleichzeitig Informationen von bis zu vier Motoren an, wenn es an NMEA 2000® angeschlossen ist oder von zwei Motoren über J1939 oder analoge Eingänge. **VMH 70** verfügt über viele Einstellungsmöglichkeiten und Benutzer können so auf Wunsch ähnliche Daten wie Ein- oder Zweimotorig, Batterieleistung, Kraftstoff, Frischwasser, Abwasser, Tankfüllstand, Ruderlage und Trimmung, Boardsysteme, Navigation und Wetter gruppieren.

Das Gerät hat einen integrierten Lichtsensor, der das Ablesen ohne Ermüdung der Augen ermöglicht - unabhängig davon, wie hell oder dunkel es ist. Zwei Kameraeingänge ermöglichen die Kontrolle des Motorraums während der Navigation und die Beobachtung des Hauptdecks beim Manövrieren.

Das integrierte NMEA 2000®-Gateway überträgt alle Sensordaten und Alarmer auf Ihr externes Multifunktions-Display und spart somit die Kosten eines zusätzlichen Converters.

ARTIKELNR.

VMH 70

B00129201



Eine Vielzahl von Bootsdaten auf stylischen Instrumenten.



VMH 35-D: Das beliebte VMH 35 ist jetzt auch als Dieselversion erhältlich!



30TH
DAME
NOMINATED
2021

VMH 14

Neue Generation 52 mm EasyLink Satelliten

HAUPTFUNKTIONEN

- ▼ VMH look-and-feel
- ▼ Digitales Display mit Anzeigebalken
- ▼ EasyLink interface
- ▼ Über Airwave ready mit Smartphone konfigurierbar
- ▼ Trimm, Voltmeter, Kraftstofffüllstand, Wassertemperatur, Getriebeöltemperatur und -druck, Motoröltemperatur und -druck



Jeder **VMH MASTER** kann bis zu 16 **VMH 14** Satelliten steuern. Die Installation könnte, dank des bewährten Veratron Verkettungs-Konzeptes, nicht einfacher sein.

In Kombination mit einem VMH-Master - wie dem brandneuen **VMH 35** - zeigt das Gerät die Daten dank seines sonnenlichttauglichen Farbdisplays, welches sich perfekt für den Außeneinsatz eignet, in heller und digitaler Form an. Die farbigen Anzeigebalken und die Alarmanzeige ermöglichen, die Daten visuell schnell zu verstehen.

ARTIKELNR.

VMH 14

B00109901



www

**ENTDECKE
MEHR**

VMH 35-D

Monitoring von Dieselmotoren leicht gemacht

HAUPTFUNKTIONEN

- ▼ 12/24 V Betriebsspannung
- ▼ SAE J1939 CAN-Anschlüsse
- ▼ Integrierter leistungsstarker GPS-Empfänger
- ▼ Über 30 angezeigte Daten
- ▼ 4 Anlogeingänge für externe Sensoren
- ▼ EasyLink Ausgang für bis zu 16 VMH 14 Satelliten
- ▼ Analog/CAN zu NMEA 2000@ Schnittstelle



Das **VMH 35-D** ist die optimale Komplettlösung für die Überwachung Ihres Diesel-Motors. Mit einer konfigurierbaren Skala von 3000 oder 4000 U/min ist das **VMH 35-D** ein kompaktes Display, das eine große Reihe an Daten von Motor, Batterie, Tank und GPS anzeigen kann.

Spezifische Informationen über Ihren Diesel-Motor werden zusammen mit Alarmen angezeigt, die über SAE J1939-Bus empfangen oder lokal über das Menü eingestellt werden können. Unterstützt werden 12V- und 24V-Systeme sowie EasyLink-Verbindungen, mit denen Ihr Armaturenbrett um zusätzliche **VMH 14** Satelliten-Instrumente erweitert werden kann, damit Sie Ihre wichtigen Informationen immer unter Kontrolle haben. Der integrierte leistungsstarke GPS-Empfänger erweitert die Anzeigefunktionen um Geschwindigkeits-, Positions- und Kursdaten.

ARTIKELNR.

VMH 35-D GPS

B00171101

VMH 35-D ohne GPS

B00171201



»
**Die perfekte Wahl
für Ihr stylisches Cockpit.**

Alle runden Instrumente der VMH-Serie sind in stylem Design mit schwarzem Glas und Fronrahmen aus gebürstetem, rostfreiem Stahl in schlankem Profil.



OCEANLINK™ – ZUVERLÄSSIG IN JEDER SITUATION

Präzisions-CAN-Instrumentierung für Freizeitboote.

Sie bietet ein modulares Instrumentierungskonzept für die elektronische Navigation und Motorüberwachung über NMEA 2000®, J1939 und analoge Verbindungen. Die Produktlinie bietet eine breite Palette von Funktionen sowie große Flexibilität bei Installation und Design.

Die OceanLink™ Serie bietet drei verschiedene Master-Instrumente als Herzstücke des Systems: ein 4,3" TFT-Display, ein 7" TFT-Touchdisplay und ein rundes 85 mm Master-Instrument. Alle Instrumente fungieren als Informationszentren und multifunktionale Drehzahlmesser mit integriertem Gateway von Analog oder J1939 zu NMEA 2000®.

Der OceanLink™ 85 mm Master und das TFT-Display zeigen verschiedene verfügbare Daten (z. B. Motordaten, Tiefe, Kurs über Grund und Geschwindigkeit über Grund) und senden diese an alle NMEA 2000® Geräte und bis zu 16 zusätzliche Satelliten-Instrumente. Diese besitzen ein neues und stilvolles Design mit perfekt ablesbaren modernen Zifferblättern.

VOORTEILE VON OCEANLINK™

- ▼ Einfache und effektive Handhabung
- ▼ Perfekt ablesbare Motorüberwachung dank erhöhter Performancedarstellung
- ▼ Die EasyLink-Datenverbindung und das Plug & Play-Konzept ermöglichen höchste Flexibilität bei der Montage der Instrumente
- ▼ Jahrzehntelange Erfahrung ist der Garant für ein zuverlässiges und modernes NMEA 2000® Navigations- und Motorüberwachungssystem
- ▼ Eine solide Gehäusekonstruktion gewährleistet höchste Staub- und Wasserbeständigkeit (IPX7 Front- und Rückseite)
- ▼ Hochwertige Präzisionsinstrumente entwickelt in der Schweiz

WEITERE INNOVATIVE FUNKTIONEN

- ▼ Master-Instrumente mit NMEA 2000® Gateway-Funktionalität senden u. a. Motordaten an NMEA-kompatible Instrumente
- ▼ Die 85 mm GPS Geschwindigkeitsanzeige mit NMEA 2000® Anschluss sendet Positions-, COG- und SOG-Daten ans NMEA 2000®-Netzwerk
- ▼ Sonnenlichttaugliches IPS TFT-Touchscreen-Display

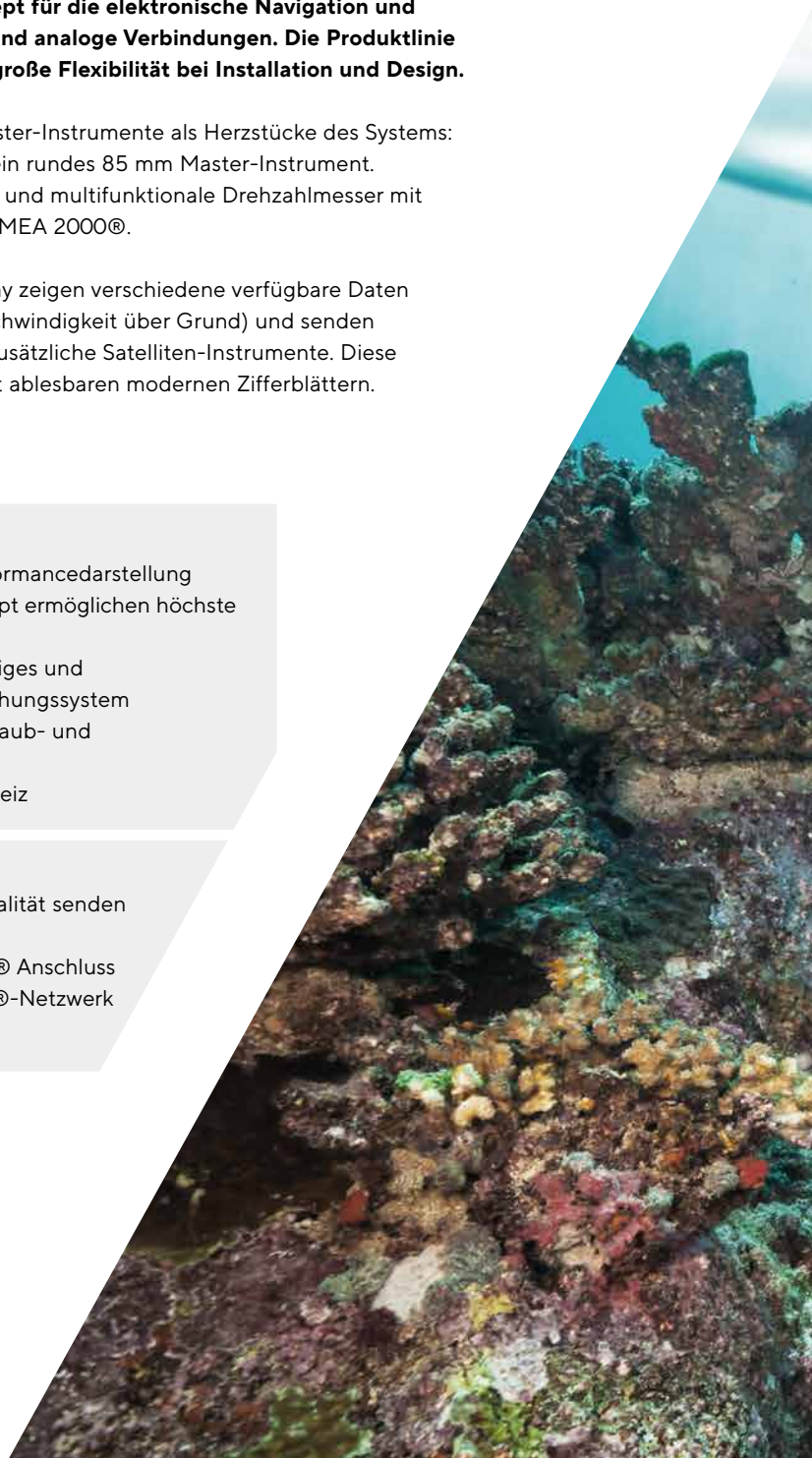



www

ENTDECKE
MEHR



OCEANLINK™ TFT-DISPLAYS

Neben dem Anzeigen von Motoren-, Batterien-, Tank- und Navigationsdaten, können die **OCEANLINK™**-Displays Informationen von Sensoren, NMEA 2000® und J1939 CAN verarbeiten. Die optisch verbundenen IPS-TFTs sorgen für perfekte Lesbarkeit bei direkter Sonneneinstrahlung, und zeigen alle wichtigen Informationen an, die Sie während Ihrer Fahrt unter Kontrolle haben müssen. Das Echtzeit-Betriebssystem gewährleistet einen blitzschnellen Start beim Einschalten und kann Alarmer und Systeminformationen melden, bevor es zu spät ist. Zuverlässigkeit ist das A und O. Die **OCEANLINK™**-Displays sind so konzipiert, dass sie hohen Temperaturen und den härtesten Witterungsbedingungen im Freien standhalten und Sie nie im Stich lassen, egal was passiert.



OceanLink™ 7" TFT-Display



OL 43 TFT-Display

OCEANLINK™ 7" TFT

- ▼ Touchscreen-Funktion
- ▼ Verbund-Mineralglas
- ▼ Front & Rückseite Schutzart IPX7
- ▼ 1x NMEA 2000®-Anschluss
- ▼ 2x J1939
- ▼ 6x Analogeingänge
- ▼ 2x Frequenzeingänge
- ▼ 2x 4 – 20 mA Eingänge
- ▼ 3x Digitaleingang oder 0 – 5 V
- ▼ 2x Alarmausgänge
- ▼ 2x Videoeingänge
- ▼ 2x EasyLink-Datenausgänge
- ▼ 2x programmierbare Alarmausgänge 500 mA
- ▼ Betriebstemperaturbereich -30 °C / +80 °C

OL 43 TFT

- ▼ 4.3" IPS TFT Display mit Verbund-Mineralglas
- ▼ Neu gestaltete, personalisierbare Benutzeroberfläche
- ▼ Front und Rückseite Schutzart IPX7
- ▼ 2 Analog-Eingänge für direkte Sensoranschlüsse mit integriertem NMEA 2000®-Konverter
- ▼ NMEA 2000® und SAE J1939 CAN Anschluss
- ▼ Ethernet-Anschluss HTML5-fähig
- ▼ Optionaler USB-C-Anschluss
- ▼ Zuverlässig in Umgebungen mit hohen Temperaturen
- ▼ Blitzschneller Start nach dem Einschalten
- ▼ Installation mit 85 mm Spinlock



**Analog zu NMEA-
Gateway inklusive.**



SPANN.	FARBE	AUFL.	ARTIKELNR.
4.3" 12-24 V	Schwarz	480 x 272 (WQVGA)	B00126101
7" 12-24 V	Schwarz	800 x 480 (WVGA)	A2C1865330001

PACKUNGSIHALT

TFT-Display, Frontrahmen,
Silikonabdeckung, Befestigungsschrauben,
Kabelbaum, Sicherheitshinweise.

OCEANLINK™ 85 MM – MASTER-INSTRUMENTE

OCEANLINK™ Instrumente sind mit weissem oder schwarzem Zifferblatt und jeweils dazu passendem Frontrahmen erhältlich. Chromringe sind optional als Zubehör erhältlich.

PACKUNGSGEHALT

Instrument, Frontrahmen, Gummidichtung, Spinlock, Anschlusskabel, Sicherheitshinweise.

SPEZIFIKATIONEN

- ▼ 1x NMEA 2000® Eingang
- ▼ 1x J1939
- ▼ 1x Frequenzeingang
- ▼ 2x Analogeingänge
- ▼ 1x Alarmausgang 500 mA
- ▼ Verpolschutz
- ▼ Anti-Fog-Doppeldeckglas
- ▼ Schutzart IPX7
- ▼ Betriebstemperaturbereich -20 °C / +70 °C



85 mm GPS-Geschwindigkeitsanzeige
0-35 Knoten/kmh/mph



85 mm GPS-Geschwindigkeits-
anzeige 0-14 Knoten/kmh/mph



85 mm Tachometer 3000 RPM



85 mm Tachometer 5000 RPM

GPS-GESCHWINDIGKEIT



Die **OCEANLINK™** GPS-Geschwindigkeitsanzeige verfügt über eine integrierte GPS-Antenne, ein invertiertes Punktmatrix-LCD-Display und NMEA 2000® Konnektivität. Die integrierte EasyLink-Konnektivität ermöglicht den Anschluss von bis zu 16 Satelliten-Instrumenten (52 mm).

ANGEZEIGTE DATEN

Kurs, Tiefe, Seewassertemperatur, Bootsgeschwindigkeit, SOG, Datum und Uhrzeit, Batteriestatus, Lufttemperatur, Motoröldruck, Kraftstofffüllstand, RPM, Kühlwassertemperatur, Getriebetemperatur, Frischwasserfüllstand, Schmutzwasserfüllstand, Trimmung, Motorbetriebsstunden, Ruderlage, Ladedruck, COG und Alarme.

DREHZAHLMESSER



Der **OCEANLINK™** Drehzahlmesser zeigt automatisch alle wichtigen Bootsdaten auf einer Punktmatrix-Digitalanzeige an. Neben einer CAN-Schnittstelle mit NMEA 2000® und SAE J1939 Datenprotokoll sind zwei digitale Eingänge und ein analoger Eingang vorhanden. Die innovative EasyLink-Datenverbindung erlaubt eine einfache und kostengünstige Installation. Satelliteninstrumente für weitere dynamische Messwerte erhalten alle 20 ms Aktualisierungen vom zentralen Master-Instrument.

OCEANLINK™ Instrumente sind in verschiedenen Ausführungen und mit farblich unterschiedlichen Frontrahmen erhältlich und lassen sich bequem in kundenspezifische Armaturen Bretter integrieren. Der Drehzahlmesser zeigt alle wichtigen motorbezogenen Daten an und verteilt sie bei Bedarf auf bis zu 16 Satelliteninstrumente (52 mm)

BEREICH	SPANNUNG	FARBE	ARTIKELNR.
0-14 Knoten / kmh/mph	12-24 V	Schwarz Weiss	A2C1351970001 A2C1352010001
0-35 Knoten / kmh/mph	12-24 V	Schwarz Weiss	A2C1351980001 A2C1352080001
0-70 Knoten / kmh/mph	12-24 V	Schwarz Weiss	A2C1351990001 A2C1352090001

BEREICH	SPANNUNG	FARBE	ARTIKELNR.
3000 RPM	12-24 V	Schwarz Weiss	A2C1065660001 A2C1065670001
5000 RPM	12-24 V	Schwarz Weiss	A2C1065720001 A2C1065800001
7000 RPM	12-24 V	Schwarz Weiss	A2C1065810001 A2C1065820001

OCEANLINK™ 52 MM

OCEANLINK™ 52 mm Instrumente sind über den patentierten seriellen EasyLink Bus direkt mit einem **OCEANLINK™** Master verbunden. Pro Drehzahlmesser oder GPS-Geschwindigkeitsanzeige können bis zu 16 EasyLink-Instrumente miteinander verkettet werden. OceanLink™ Instrumente sind mit weißem oder schwarzem Zifferblatt und jeweils dazu passendem Frontrahmen erhältlich. Chromringe sind optional erhältlich (siehe Zubehörseite 60).

SPEZIFIKATIONEN

- ▼ AMP Superseal EasyLink
- ▼ Stromverbrauch < 100 mA
- ▼ 270° Zeigerauslenkwinkel
- ▼ Verpolschutz
- ▼ Anti-Fog-Doppeldeckglas
- ▼ Front und Rückseite Schutzart IPX7
- ▼ Betriebstemperaturbereich -20 °C / +70 °C



PACKUNGSGEHALT

Instrument, Frontrahmen, Gummidichtung, Spinlock, Installationsanleitung, Sicherheitshinweise



**Plug-and-Play-
Serienverbindung für
bis zu 16 Satelliten.**



52 mm Kühlwassertemperatur
120 °C / 250 °F



52 mm Motoröltemperatur
150 °C / 300 °F



52 mm Pyrometer
900 °C / 1650 °F

TEMPERATUR

OCEANLINK™ 52 mm Temperaturanzeigen sind über den patentierten seriellen EasyLink Bus direkt mit einem **OCEANLINK™** Master verbunden. Die Instrumente besitzen Anti-Fog-Doppeldeckgläser und sind mit drei verschiedenen Frontrahmen erhältlich.

BEREICH äußerer / innerer	SPANNUNG	FARBE	ARTIKELNR.
Kühlwassertemperatur 120 °C / 250 °F	12 - 24 V	schwarz weiss	A2C1065950001 A2C1065970001
Motoröltemperatur 150 °C / 300 °F	12 - 24 V	schwarz weiss	A2C1065850001 A2C1065860001
Pyrometer 900 °C / 1650 °F	12 - 24 V	schwarz weiss	A2C1349690001 A2C1349710001



52 mm Ladedruck,
2 bar/30 psi



52 mm Motoröldruck,
niedrig/hoch



52 mm Getriebeöldruck,
30 bar/440 psi

DRUCK

OCEANLINK™ Druckanzeigen sind über den patentierten seriellen EasyLink Bus direkt mit einem **OCEANLINK™** Master verbunden. Die Instrumente besitzen Anti-Fog-Doppeldeckgläser und sind mit drei verschiedenen Frontrahmen erhältlich.

BEREICH	SPANNUNG	FARBE	ARTIKELNR.
Ladedruck 2 bar/30 psi	12-24 V	schwarz weiss	A2C1066140001 A2C1066150001
Motoröldruck 10 bar/150 psi	12-24 V	schwarz weiss	A2C1066000001 A2C1066010001
Getriebeöldruck 30 bar/440 psi	12-24 V	schwarz weiss	A2C1066040001 A2C1066050001

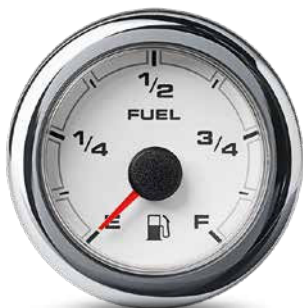

52 mm Kraftstofffüllstand
leer - voll



52 mm Frischwasserfüllstand
leer - voll



52 mm Schmutzwasserfüllstand
leer - voll

FÜLLSTAND

OCEANLINK™ 52 mm Füllstandsanzeigen sind über den patentierten seriellen EasyLink Bus direkt mit einem **OCEANLINK™** Master verbunden. Die Instrumente besitzen Anti-Fog-Doppeldeckgläser und sind mit drei verschiedenen Frontrahmen erhältlich.

BEREICH	SPANNUNG	FARBE	ARTIKELNR.
Kraftstofffüllstand leer-voll	12-24 V	schwarz weiss	A2C1065930001 A2C1065940001
Frischwasserfüllstand leer-voll	12-24 V	schwarz weiss	A2C1065910001 A2C1065920001
Schmutzwasserfüllstand leer-voll	12-24 V	schwarz weiss	A2C1065890001 A2C1065900001



www

OCEANLINK®
INSTRUMENTE



52 mm Voltmeter 16-32 V



52 mm Amperemeter -150/+150 A



52 mm Trimmmanzeige



52 mm Ruderlage

BATTERIE-STATUS

OCEANLINK™ 52 mm Batterie-Statusanzeigen sind über den patentierten seriellen EasyLink Bus direkt mit einem **OCEANLINK™** Master verbunden. Die Instrumente besitzen Anti-Fog-Doppeldeckgläser und sind mit drei verschiedenen Frontrahmen erhältlich.

BEREICH	SPANNUNG	FARBE	ARTIKELNR.
Ampere -60/+60 A	12-24 V	schwarz	A2C1349640001
		weiss	A2C1349660001
-150/+150 A	12-24 V	schwarz	A2C1349650001
		weiss	A2C1349680001
Spannung 8-16 V	12-24 V	schwarz	A2C1066100001
		weiss	A2C1066110001
16-32 V	12-24 V	schwarz	A2C1066120001
		weiss	A2C1066130001

RUDERLAGE UND TRIMM

OCEANLINK™ 52 mm Ruderlage- und Trimmanzeigen sind über den patentierten seriellen EasyLink Bus direkt mit einem **OCEANLINK™** Master verbunden. Die Instrumente besitzen Anti-Fog-Doppeldeckgläser und sind mit drei verschiedenen Frontrahmen erhältlich.

BEREICH	SPANNUNG	FARBE	ARTIKELNR.
Ruderlage 90°	12-24 V	schwarz	A2C1066080001
		weiss	A2C1066090001
Trimm auf / ab	12-24 V	schwarz	A2C1065830001
		weiss	A2C1065840001

**Land wurde erschaffen, um Booten
einen Platz für Besuche zu bieten.**

BROOKS ATKINSON



VIEWLINE – EINFACH ZU INSTALLIEREN, LEICHT ANZUPASSEN, BEQUEM ZU HANDHABEN

ViewLine bietet eine umfassende modulare und moderne Instrumentenserie für die Motorüberwachung.

Mehr Funktionen, grössere Flexibilität bei Einbau und Design, und hohe Verarbeitungsqualität gewährleisten höchste Zuverlässigkeit und Lesbarkeit. Als Ergebnis fortdauernder Forschungs- und Entwicklungsarbeit bieten wir eine innovative, umfassende Standardinstrumentierungsplattform an, die sich auch für Aussenbordmotoren eignet. ViewLine ermöglicht maximale Freiheit bei der individuellen Gestaltung des Cockpits und überzeugt durch ein attraktives Preis-Leistungs-Verhältnis.

VORTEILE VON VIEWLINE

- ▼ Anti-Fog-Doppeldeckgläser, höchste Präzision und stilvolles Design mit neun verschiedenen Frontringen zur Auswahl.
- ▼ Das Plug & Play-Designkonzept ermöglicht höchste Flexibilität bei Schalttafeleinbau und bündiger Montage der Instrumente.
- ▼ ViewLine bietet maximale Freiheit bei der individuellen Gestaltung des Cockpits.
- ▼ Wir gewährleisten nahtlose Integration und optimale Nutzung von ViewLine-Geräten für extreme Bedingungen auf See.

**Lebe dein Leben nach
dem Kompass, nicht nach der Uhr.**

/
STEPHEN R. COVEY





www

ENTDECKE
MEHR



VL FLEX SERIE

All-in-one / universal / kontaktlose Konfiguration / Allrounder

Das VL Flex-Gerät lässt sich leicht zu dem Instrument konfigurieren, das Sie brauchen - dank sonnenlichttauglichem 1.44" TFT Display, eingebettet in ein 52 mm Standardgehäuse. Die analogen Eingänge ermöglichen das direkte Lesen von Motorsensoren, die NMEA 2000® oder J1939 Schnittstelle erweitert diese Funktion, indem sie es dem Gerät ermöglicht, aus dem digitalen Netz zu lesen. Das simple aber effektive Design kann als einfaches (single) oder doppeltes (dual) Layout eingerichtet werden und stellt die Daten in einer klaren und intuitiven Form dar. Die farbigen Anzeigebalken und die Alarmanzeige ermöglichen, die Daten visuell zu verstehen und schnell zu interpretieren.

ALLGEMEINE FUNKTIONEN

- ▼ 52 mm Instrument mit 1.44" TFT Display
- ▼ 2 Instrumente in 1 mit dualer Anzeige
- ▼ Kabellos konfigurierbar mit Ihrem Smartphone
- ▼ Konfiguration ohne Stromversorgung
- ▼ Benutzerdefinierte Alarmeinrichtung
- ▼ Farbige Anzeigebalken zur Datenanzeige
- ▼ 9 verschiedene Frontrahmen zur Auswahl



KABELLOSE KONFIGURATION IN NUR 3 SCHRITTEN:



KONFIGURATOR SMARTPHONE APP

- ▼ Um **VL FLEX** zu konfigurieren müssen einige Parameter, wie der Gerätetyp, der Sensor und dessen Kalibrierung und die Warngrenze kalibriert werden. Dies ist über das Smartphone mit der »**VL FLEX CONFIGURATOR**« App möglich
- ▼ Eine einfache und detaillierte Erklärung des Konfigurationsprozesses ist auch als In-App-Anleitung verfügbar.
- ▼ Dank des passiven integrierten NFC-Empfängers kann **VL FLEX 52** ohne Stromversorgung konfiguriert werden.

TECHNISCHE DATEN

Display	1.44" sonnenlichttaugliches Farb-TFT Display
Auflösung	125 x 125 Pixel
Nennspannung	12 V / 24 V
Betriebsspannung	8 - 32 V mit Überspannungs- und Verpolungsschutz
Stromaufnahme	Typ. 50 mA mit max. Intensität der Hintergrundbeleuchtung
Analoge Anschlüsse	Resistiv (0 - 400 Ω), Frequenz (W, Ind, Hall, Generator)
Digitale Anschlüsse	NMEA 2000® oder J1939, LIN bus
Kabellose Schnittstelle	Airwave (NFC-basiert)
Schutzklasse	IP 67 Vorderseite gem. IEC60529
Frontglas	PMMA mit Anti-Glare und Anti-Fog
Gehäuse	Ø 52 mm - Polycarbonate (PC), flammenhemmend gem. UL94-VO
Betriebstemperatur	-20°C bis +70°C
Lagertemperatur	-30°C bis +80°C
Stecker	Tyco / Hirschmann MQS Stecker 8-polig

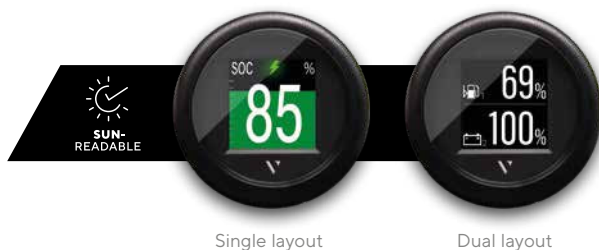

» DOWNLOAD KONFIGURATOR APPS





NMEA 2000®

Die analogen Eingänge ermöglichen das direkte Lesen von Motorsensoren. Die NMEA 2000® oder LIN 2.0 Schnittstelle erweitert diese Funktion, indem sie dem Gerät das Auslesen aus dem digitalen Netzwerk ermöglicht.

FUNKTIONEN

- ▼ **NMEA 2000® gateway inklusive**
- ▼ Konfigurierbare resistive und Frequenz-Eingänge
- ▼ IBS-Anschluss zur Batterieüberwachung
- ▼ Benutzerdef. Alarめinstellungen
- ▼ 23 Daten verfügbar in verschiedenen Einheiten
- ▼ Kabellose Konfiguration via App

ARTIKELNR.

NMEA 2000® weiss	B00111301
NMEA 2000® schwarz	B00043501

J1939

Die analogen Eingänge ermöglichen das direkte Lesen von Sensoren. Darüber hinaus ermöglichen die J1939 und LIN 2.0 Schnittstellen dem VL Flex auch das Auslesen aus digitalen Netzwerken.

FUNKTIONEN

- ▼ SAE J1939 kompatibel
- ▼ Konfigurierbare resistive und Frequenz-Eingänge
- ▼ IBS-Anschluss zur Batterieüberwachung
- ▼ Benutzerdef. Alarめinstellungen
- ▼ 29 Daten verfügbar in verschiedenen Einheiten
- ▼ Kabellose Konfiguration via App

ARTIKELNR.

J1939 weiss	B00110901
J1939 schwarz	B00086001

IBM

Das Intelligente Batterieüberwachungssystem informiert über den aktuellen Energiestatus, ermöglicht die Planung der Energieversorgung und wird so zum zentralen Element des Energiemanagements Ihres Fahrzeugs.

FUNKTIONEN

- ▼ Flex Display Kit zur Überwachung der Batterie
- ▼ 1x resistiver Eingang für Kraftstofffüllstand oder Frischwasserstand
- ▼ Dedizierter Kabelbaum mit Druckknopf zum Scrollen des Bildschirms
- ▼ Anzeige zum Ladestatus der Batterie

ARTIKELNR.

IBM 12 V	B00084701
IBM 24 V	B00084801



VL Flex kombiniert zwei Instrumente in einem, spart Kosten und ist praktisch.



VIEWLINE 110 MM INSTRUMENTE

Die Auswahl an Frontringen für **VIEWLINE**-Instrumente ermöglicht große Flexibilität bei der Gestaltung der Instrumententafel. Die Ringe sind in Schwarz, Weiß und Chrom erhältlich und eignen sich daher für jede Instrumententafel und jedes Cockpit.

Basierend auf dem **VIEWLINE**-Gehäusekonzept überzeugt das Kombiinstrument mit einer idealen IP-Schutzklasse, einer modernen Optik und höchster Qualität. Das Instrument stellt zahlreiche NMEA 2000® Parameter bereit und bietet eine Reihe von individuellen Anpassungsmöglichkeiten.

PACKUNGSIHALT

Instrument, GPS Speed-Kabel, Blende, Drucktasten für Modus und Konfiguration, Gummidichtung, Spinlock, Bohrschablone, Installationsanleitung, Sicherheitshinweise.



110 mm GPS-Geschwindigkeit
0-12 Knoten/kmh/mph



110 mm GPS-Geschwindigkeit
0-70 Knoten/kmh/mph

GPS GESCHWINDIGKEIT

Der GPS-Geschwindigkeitsmesser verfügt über eine integrierte GPS-Antenne, eine LCD-Segmentanzeige und kann NMEA 2000® lesen. Der externe Druckknopf ermöglicht die Anzeige verschiedener Daten auf dem LCD-Display.

SPEZIFIKATIONEN

- ▼ Integrierte GPS-Antenne
- ▼ Robuste u. flexible Konstruktion für vielseitige Anwendungen
- ▼ CAN-fähig (NMEA 2000®)
- ▼ Zeiger für analoge Anzeige Geschwindigkeit ü. Grund (SOG)
- ▼ Programmierbarer Geschwindigkeitsalarm
- ▼ LCD-Segmentanzeige
- ▼ Bündige Montage möglich
- ▼ Vorderseite mit Schutzart IP67
- ▼ Kurs über Grund (COG)
- ▼ Uhr
- ▼ 110 mm Einbaudurchmesser
- ▼ 126 mm Außendurchmesser
- ▼ 50 mm Einbautiefe
- ▼ Verpolschutz
- ▼ 1x Alarmleuchte allgemein
- ▼ 1x Alarmleuchte (Knoten / kmh / mph)

BEREICH	SPANNUNG	FARBE	ARTIKELNR.
0-12 Knoten / kmh/mph	8.5-16 V	schwarz	A2C59501987
0-35 Knoten / kmh/mph	8.5-16 V	schwarz	A2C59501782
0-70 Knoten / kmh/mph	8.5-16 V	schwarz	A2C59501781

ANGEZEIGTE DATEN

GPS-Signalqualität, Kurs über Grund (COG), UTC-Zeit (optional mit externer Drucktaste), Trip-Strecke (optional mit externer Drucktaste), Trip-Zeit (optional mit externer Drucktaste)

VIEWLINE 85 MM INSTRUMENTE

VIEWLINE 85 mm Instrumente sind mit schwarzem oder weißem Zifferblatt und jeweils dazu passendem Rahmen erhältlich. Die Auswahl an Frontrahmen für ViewLine-Instrumente ermöglicht große Flexibilität bei der Gestaltung der Instrumententafel. Die Rahmen sind in Schwarz, Weiss und Chrom erhältlich und eignen sich daher für jede Instrumententafel und jedes Cockpit.

PACKUNGSIHALT

Instrument, Frontrahmen, Gummidichtung, Spinlock, Anschlusskabel, Installationsanleitung, Sicherheitshinweise.

SPEZIFIKATIONEN

- ▼ 8- und 14-poliges Tyco / Hirschmann-Stecker
- ▼ Betriebsspannung 8 – 32 V
- ▼ Genauigkeit +/- 2,5 % vom Vollausschlag
- ▼ < 175 mA Stromaufnahme mit standardmäßiger LED-Warnleuchte
- ▼ Anzahl der Impulse kann mit Konfigurationstaste und LCD programmiert werden
- ▼ Anti-Fog-Doppeldeckglas
- ▼ Schutzklasse vorn IP67, hinten IP52
- ▼ 85 mm Einbaudurchmesser
- ▼ 50 mm Einbautiefe
- ▼ Betriebstemperaturbereich -20°C / +70°C



Schwarz, Weiss oder Chrom. Wählen Sie das passende Design zu Ihrem Cockpit.



Geschwindigkeitsanzeige / 0–60 kmh



GESCHWINDIGKEIT

Die **VIEWLINE** 85 mm Geschwindigkeitsanzeige mit LCD-Display und Drucktaste ermöglicht dank ihres Plug & Play Designkonzepts höchste Flexibilität bei Schalttafeleinbau und bündiger Montage.

BEREICH	SPANN.	FARBE	RAHMEN	ARTIKELNR.
0–60 kmh	12–24 V	schwarz	dreieckig schwarz	A2C59512367
0–120 kmh	12–24 V	schwarz	dreieckig schwarz	A2C59512369
0–200 kmh	12–24 V	schwarz	dreieckig schwarz	A2C59512370
0–300 kmh	12–24 V	schwarz	dreieckig schwarz	A2C59512371



85 mm Motordrehzahl,
Motorbetriebsstunden, Voltmeter
und Uhr, 5000 RPM



85 mm Motordrehzahl,
Motorbetriebsstunden, Voltmeter
und Uhr, 3000 RPM



85 mm Motordrehzahl
für zwei Motoren -500 / +500 RPM



85 mm Ruderlage
-45°/+45°

MOTORDREHZAHL, MOTORBETRIEBSSTUNDEN, VOLTMETER UND UHR

Der **VIEWLINE** Drehzahlmesser mit Betriebsstundenzähler (digitales Display) kann an herkömmliche Schiffsmotoren (kein Datenbus) angeschlossen werden. Eine LED-Warnleuchte ist standardmäßig vorhanden.

SPEZIFIKATIONEN

- ▼ Stromaufnahme < 175 mA, mit Warnleuchte (LED)
- ▼ Verschiedene Sensoreingänge
- ▼ LCD-Anzeige 37 mm x 11 mm
- ▼ Individuell programmierbare Anzeige, z. B. für Uhr, Tageskilometer, Gesamtkilometer etc. über extern schaltbare Taste oder PC-Software (ViewLine-Programmierool)
- ▼ Verpolschutz

BEREICH	SPANNUNG	FARBE	EINGANG	ARTIKELNR.
3000 RPM	8-32 V	schwarz weiss	W, Ind, Hall, Generator	A2C59512390 A2C59512396
4000 RPM	8-32 V	schwarz weiss	W, Ind, Hall, Generator	A2C59512391 A2C59512397
5000 RPM	8-32 V	schwarz weiss	W, Ind, Hall, Generator	A2C59512392 A2C59512398
6000 RPM	8-32 V	schwarz weiss	W, Ind, Hall, Generator	A2C59512393 A2C59512399
7000 RPM	8-32 V	schwarz weiss	W, Ind, Hall, Generator	A2C59512394 A2C59512400
8000 RPM	8-32 V	schwarz weiss	W, Ind, Hall, Generator	A2C59512395 A2C59512401

* mit Drucktaste für Modus und Konfiguration

DIFFERENZ-DREHZAHLMESSER

Auf zweimotorigen Freizeitbooten ist der **VIEWLINE**-Synchronizer ein unverzichtbares Hilfsmittel, um ein korrektes, synchronisiertes Laufen beider Motoren zu gewährleisten.

BEREICH	SPANNUNG	FARBE	EINGANG	ARTIKELNR.
-500/+500 RPM	8-32 V	schwarz weiss	W, 1, Ind	A2C59512402 A2C59512403

RUDERLAGE- UND TRIMMANZEIGEN

Die **VIEWLINE**-Ruderlageanzeige für Yachten mit Steuerrad und für Freizeitboote zeigt immer die aktuelle Ruderposition an. Die Anzeige erleichtert das Manövrieren durch Hafenausfahrten oder Schleusenanlagen. Das Instrument ist mit 52 und 85 mm Einbaudurchmesser erhältlich und nur mit Ruderinstrumenten mit gleichem Durchmesser kombinierbar.

BEREICH	SPANNUNG	FARBE	EINGANG	ARTIKELNR.
-45°/+45°	8-32 V	schwarz weiss	3-180 Ω	A2C59512410 A2C59512411

VIEWLINE 52 MM INSTRUMENTE

Die **VIEWLINE** 52 mm Instrumente sind mit schwarzem oder weißem Zifferblatt und jeweils dazu passendem Frontrahmen erhältlich. Deren Auswahl für **VIEWLINE**-Instrumente ermöglicht große Flexibilität bei der Gestaltung der Instrumententafel. Die Rahmen sind in Schwarz, Weiß und Chrom erhältlich und eignen sich daher für jede Instrumententafel und jedes Cockpit.

PACKAGUNGSINHALT

Instrument, Frontrahmen, Gummidichtung, Spinlock, Anschlusskabel, Installationsanleitung, Sicherheitshinweise, Karte für Online-Manuals.

SPEZIFIKATIONEN

- ▼ 8-poliger Tyco / Hirschmann MQS-Stecker
- ▼ +/- 3,6° Winkelgenauigkeit über gesamten Anzeigebereich
- ▼ Betriebsspannung 8–32 V
- ▼ Integrierter Alarm
- ▼ Eingangssignal: Standardwerte Ω
- ▼ Option. Einschaltpunkt-Schalter kann angeschlossen werden
- ▼ Verpolschutz
- ▼ Anti-Fog-Doppeldeckglas
- ▼ Vorderseite mit Schutzart IP67
- ▼ 52 mm Einbaudurchmesser
- ▼ 50 mm Einbautiefe



52 mm Kühlwassertemperatur
250°F/120°C



52 mm Motoröltemperatur
150°C/300°F



52 mm Pyrometer
1650°F/900°C



52 mm Aussentemperatur
+120°F/+50°C

TEMPERATUR

VIEWLINE-Temperaturanzeigen mit Anti-Fog-Doppeldeckglas bieten höchste Präzision und stilvolles Design mit neun verschiedenen Frontrahmen zur Auswahl. Eine LED-Warnleuchte ist standardmäßig vorhanden

BEREICH outer/inner	SPANNUNG	FARBE	EINGANG	ARTIKELNR.
Kühlwassertemperatur				
120°C/250°F	8–32 V	schwarz weiss	287.4–22.7 Ω	A2C59514170 A2C59514237
250°F/120°C	8–32 V	schwarz weiss	287.4–22.7 Ω	A2C59514176 A2C59514241
Motoröltemperatur				
150°C/300°F	8–32 V	schwarz weiss	322.8–18.6 Ω	A2C59514160 A2C59514231
Cold/Hot (300°F)	8–32 V	schwarz weiss	322.8–18.6 Ω	A2C59514165 A2C59514234
Pyrometer				
900°C/1650°F	8–32 V	schwarz weiss	37 mV	A2C59512332 A2C59512333
1650°F/900°C	8–32 V	schwarz weiss	37 mV	A2C59512334 A2C59512335
Aussentemperatur				
+50°C/+120°F	8–32 V	schwarz weiss	2k Ω	A2C59512336 A2C59512338
+120°F/+50°C	8–32 V	schwarz weiss	2k Ω	A2C59512337 A2C59512339



52 mm Ladedruck
2 bar/30 psi



52 mm Motoröldruck
30 bar/435 psi



52 mm Getriebeöldruck
25 bar/350 psi

DRUCK

VIEWLINE 52 mm Druckanzeigen besitzen standardmäßig eine rote LED-Warnleuchte. Die Festlegung der Warnschwelle erfolgt über den Warnkontakt des jeweiligen Drucksensors oder kann durch Einbau eines Einschaltkontaktschalter gesteuert werden. Anti-Fog-Doppeldeckgläser, höchste Präzision und stilvolles Design mit neun verschiedenen Frontrahmen zur Auswahl. Das mit elektronischen Drucksensoren (EPS) kompatible 0-5 Volt Instrument zeigt den Motor- oder Getriebeöldruck an.

BEREICH äusserer/innerer	SPANNUNG	FARBE	EINGANG	ARTIKELNR.
Ladedruck				
2 bar/30 psi	8-32 V	schwarz weiss	10-184 Ω	A2C59514149 A2C59514225
Motoröldruck				
5 bar/80 psi	8-32 V	schwarz weiss	10-184 Ω	A2C59514123 A2C59514211
80 psi/5 bar	8-32 V	schwarz weiss	10-184 Ω	A2C59514128 A2C59514214
10 bar/150 psi	8-32 V	schwarz weiss	10-184 Ω	A2C59514111 A2C59514199
150 psi/10 bar	8-32 V	black weiss	10-184 Ω	A2C59514117 A2C59514202
Getriebeöldruck				
25 bar/350 psi	8-32 V	schwarz weiss	10-184 Ω	A2C59514136 A2C59514206
30 bar/435 psi	8-32 V	schwarz weiss	10-184 Ω	A2C59514141 A2C59514208
400 psi/25 bar	8-32 V	schwarz weiss	10-184 Ω	A2C59514145 A2C59514223
10 bar	12-24 V	schwarz	0-5 V	A2C1278230001
30 bar	12-24 V	schwarz	0-5 V	A2C1278250001



52 mm Frischwasser
0-1/1

FÜLLSTAND

VIEWLINE 52 mm Füllstandsanzeigen mit Anti-Fog-Doppeldeckglas bieten höchste Präzision und stilvolles Design mit neun verschiedenen Frontrahmen zur Auswahl. Eine LED-Warnleuchte ist standardmäßig vorhanden.

BEREICH äusserer/innerer	SPANNUNG	FARBE	EINGANG	ARTIKELNR.
Kraftstofffüllstand				
leer-voll	8-32 V	schwarz weiss	0-90 Ω	A2C59514085 A2C59514186
0-1/1	8-32 V	schwarz weiss	3-180 Ω	A2C59514082 A2C59514184
leer-voll	8-32 V	schwarz weiss	240-33.5 Ω	A2C59514094 A2C59514190
0-1/1	8-32 V	schwarz weiss	90-4 Ω	A2C59514079 A2C59514182
leer-voll	8-32 V	schwarz weiss	90-4 Ω	A2C59514088 A2C59514188
Frischwasser (kapazitiv)				
0-1/1	8-32 V	schwarz weiss	4-20 mA	A2C59514676 A2C59514677
Frischwasser (resistiv)				
0-1/1	8-32 V	schwarz weiss	3-180 Ω	A2C59514097 A2C59514192
leer-voll	8-32 V	schwarz weiss	3-180 Ω	A2C59514099 A2C59514193
Schmutzwasser				
0-1/1	8-32 V	schwarz weiss	4-20 mA	A2C59512342 A2C59512343

52 mm Amperemeter
-60/+60 A52 mm Voltmeter
18-32 V52 mm Ruderlage
-40°/+40°

52 mm Trimm

BATTERIE-STATUS

VIEWLINE Amperemeter zeigt den Stromfluss an. Das Voltmeter zeigt die Ausgangsspannung von Generator und Batterie an.

BEREICH	VOLT.	FARBE	EINGANG	ARTIKELNR.
äuss. / innerer				

Amperemeter

-60/+60 A	8-32 V	schwarz weiss	60 mV	A2C59512328 A2C59512330
-150/+150 A	8-32 V	schwarz weiss	60 mV	A2C59512329 A2C59512331

Voltmeter

8-16 V	8-16 V	schwarz weiss	8-16 VDC	A2C59512545 A2C59512546
18-32 V	18-32 V	schwarz weiss	18-32 VDC	A2C59512458 A2C59512459

RUDERLAGE UND TRIMM

Erhältlich mit 52 und 85 mm erleichtert die **VIEWLINE**-Ruderlageanzeige das Manövrieren durch Hafenausfahrten oder Schleusenanlagen.

BEREICH	VOLT.	FARBE	EINGANG	ARTIKELNR.
äuss. / innerer				

Ruderlage

-40°/+40°	8-32 V	schwarz weiss	3-180 Ω	A2C59514154 A2C59514230
-----------	--------	------------------	---------	----------------------------

Trimm

auf/ab	8-32 V	schwarz weiss	167-10 Ω	A2C59514180 A2C59514244
--------	--------	------------------	----------	----------------------------

52 mm Betriebsstundenzähler-
Voltmeter

52 mm Uhr



Akustischer Alarm

Alarmanzeige mit optionalem
runden weissen Rahmen

BETRIEBSSTUNDENZÄHLER

SPANNUNG	FARBE	ARTIKELNR.
9-48 V	Rahmen rund schwarz Rahmen rund weiss	B00005302 B00006302
9-48 V	Rahmen dreieckig schwarz Rahmen dreieckig weiss	B00005303 B00006303

UHR

SPANNUNG	FARBE	ARTIKELNR.
8-16 V	Rahmen rund schwarz Rahmen rund weiss	A2C59513445 A2C59513443
8-32 V	Rahmen dreieckig schwarz Rahmen dreieckig weiss	A2C59513446 A2C59513444

AKUSTISCHER ALARM

SPANNUNG	FARBE	ARTIKELNR.
12-24 V	Rahmen rund schwarz	B00109001

ALARMANZEIGE

SPANNUNG	FARBE	ARTIKELNR.
8-16 V	Anzeige weiss, Rahmen flach schwarz	B00015501



STR
Veratron Phi Number

7.0
110.000
046
109

Phil Nu

STR

veratrn

NAVIGATION – WOHIN DER WIND DICH TRÄGT

MAST-DISPLAY-EINHEITEN

Die **VERATRON** Masthalterungen sind eine elegante und effiziente Lösung für die Befestigung am Mast. Sie bieten Platz für ein (Hochformat) oder drei (Querformat) 7" TFT-Displays und sind dank der speziellen Rückwand und der **ACQUALINK™**-Vernetzung zwischen den Displays extrem platzsparend installierbar. Über die berührungssensitive Bedienoberfläche der TFT-Displays können bis zu 16 Daten abgerufen werden, darunter Wind, Geschwindigkeit, Tiefe, sowie Batteriespannung und Entfernungen.

Die Mast-Display-Funktionalität ist in alle 7" ACQUALINK™ TFT-Displays integriert.

- ▼ Quer- und Hochformat
- ▼ Das 7"-Display konfiguriert sich als Mast-Display sobald die AcquaLink™ NavBox erkannt wird.

PACKAGUNGSINHALT

Triple: Karbonhalterung (B00028501), 3x 7" **ACQUALINK™** Displays mit schwarzem Frontrahmen und Silikonabdeckung, NMEA 2000® Adapterkabel, Klemme, Kabel.

Single: Aluminiumhalterung, 1x 7" **ACQUALINK™** Display mit schwarzem Frontrahmen und Silikonabdeckung, NMEA 2000® Adapterkabel, Klemme, Kabel.

TECHNISCHE SPEZIFIKATIONEN

- ▼ wie ACQUALINK™ 7" TFT-Displays
- ▼ Display mit IPS-Technologie
- ▼ Beste Ablesbarkeit
- ▼ NMEA 2000®-kompatibel
- ▼ Schutzklasse IP67
- ▼ Touchscreen mit Wischfunktion
- ▼ Touch-Tasten
- ▼ Betriebstemperaturbereich -30 °C bis +80 °C

MAST-DISPLAY-EINHEIT	ARTIKELNR.
Triple	B00033101
Single	B00044701



Mast-Display-Einheit Triple



Mast-Display-Einheit Single



AcquaLink™ 7" TFT Display

TFT DISPLAYS

ACQUALINK™ -Multifunktions-TFT-Displays sind in der Größe 4,3" und 7" erhältlich. Die optisch gebondeten Displays mit 24 Bit / 16 Mio. Farben gewährleisten dank der auf einer transmissiven Schicht basierenden Technologie eine nie da gewesene Ablesbarkeit sogar bei direkter Sonneneinstrahlung. Die TFT-Displays können eine breite Palette von Daten aus der **ACQUALINK™ NAVBOX** oder einem NMEA 2000® Netzwerk empfangen und anzeigen. Benutzer können sich bis zu 40 verschiedene Datenseiten in Einzel-, Doppel-, Triple- oder Quad-Raster-Layout anzeigen lassen.

Zur einfachen Installation auf jeder Yacht können TFT-Displays über den VDO Bus mit anderen **ACQUALINK™**-Instrumenten, Displays oder NavControls in Reihe geschaltet oder direkt an ein NMEA 2000® Netzwerk (optionales Adapterkabel erforderlich) angeschlossen werden.

Unsere 7"-TFT-Displays besitzen kapazitive Multi-Touch-Screens. Die 4,3"-Displays benötigen eine NavControl-Einheit für Dateneingabe und Bedienung.

SPEZIFIKATIONEN

- ▼ 4,3": 1x Stecker mit 2x Videoeingang
- ▼ 7": 2x Stecker mit 4x Videoeingang
- ▼ 2x VDO Bus-Anschlüsse
- ▼ Betriebstemperaturbereich
-30°C / +80°C
- ▼ Schutzklasse vorne und hinten
IPX9K mit gesteckten Anschlüssen

PACKUNGSGEHALT

TFT-Display, schwarzer Frontrahmen, Silikonabdeckung, Befestigungsschrauben, Bohrschablone, Installationsanleitung, Sicherheitshinweise.

* Weisser Frontrahmen optional erhältlich (siehe S. 60).

SPANN.	AUFL.	ARTIKELNR.
4,3"		
12-24 V	480 x 272 (WQVGA)	A2C59501996
7"		
12-24 V	800 x 480 (WVGA)	A2C59501997

NAVIGATIONSINSTRUMENTE



OCEANLINK™ Navigationsinstrumente zeigen die vom NMEA 2000® Datenbus gelieferten Informationen für Kompass, Windwinkel, scheinbarer Windwinkel vergrößert, Windgeschwindigkeit und Tiefe an.

BEREICH	SPANNUNG	FARBE	ARTIKELNR.
Kompass			
360°	12-24 V	schwarz	A2C1957380001
Windrichtung			
360°	12-24 V	schwarz	A2C1957400001
Scheinbare Windrichtung vergrößert			
360°	12-24 V	schwarz	A2C1957390001
Windgeschwindigkeit			
0-50 Knoten	12-24 V	schwarz	A2C1957420001
Tiefe			
200 m / 660 Fuss	12-24 V	schwarz	A2C1957360001



85 mm Windrichtung vergrößert



Professionelle Ruderlagen-Anzeige

PROF. RUDERLAGEN-ANZEIGE

Die **OCEANLINK™** Professionelle Ruderlagen-Anzeige eignet sich, dank des integrierten NMEA 0183-Transreceiver, für alle handelsüblichen Anwendungen. Der Infrarot-Druckknopf ermöglicht eine benutzerfreundliche Feinabstimmung der vordefinierten Kalibrierung.

BEREICH	SPANNUNG	FARBE	ARTIKELNR.
Ruder			
-45°/+45°	8-32 V	schwarz	B00067401

NAVCONTROL

Die **NAVCONTROL** ermöglicht die Kontrolle über jedes an den VDO Marine Bus oder an das NMEA 2000® Netzwerk angeschlossene TFT-Display. Dabei können auch mehrere Einheiten an den gleichen Bus angeschlossen werden, ohne dass Konflikte auftreten.

SPEZIFIKATIONEN

- ▼ Kompatibel mit ACQUALINK™ und OCEANLINK™
- ▼ 2x VDO Marine Bus-Anschlüsse
- ▼ Betriebstemperaturbereich -30 °C / +80 °C
- ▼ Schutzklasse IPX6
- ▼ Verpolschutz
- ▼ Kontrollleuchten



NavControl

PACKUNGSGEHALT:

NavControl, schwarzer Frontrahmen, Silikonabdeckung, Befestigungsschrauben, Bohrschablone, Installationsanleitung, Sicherheitshinweise.

* Weisser Frontrahmen optional erhältlich (siehe S. 60).

SPANN.	FARBE	ARTIKELNR.
12 - 24 V	schwarz	A2C59501982

NAVBOX



Die **ACQUALINK™ NAVBOX** ist das Herzstück des **ACQUALINK™** Bussystems. Sie fungiert als CPU- und Signalschnittstelle. Die **NAVBOX** bietet zahlreiche digitale und analoge Anschlussmöglichkeiten. Sie unterstützt bis zu vier (digitale) Motoren (J1939 oder NMEA 2000®) oder einen analogen Motor. Außerdem verfügt die NavBox über Anschlüsse für zwei Sumlog™ Geschwindigkeitssensoren und einen analogen Windsensor. Sie sind somit ebenfalls für das digitale Zeitalter gerüstet.

NAVBOX LIEST FOLGENDE ANALOGE DATEN:

- ▼ Motoröldruck
- ▼ Motoröltemperatur
- ▼ Kühlwassertemperatur
- ▼ Getriebeöldruck
- ▼ Spannung
- ▼ Motorfrequenz
- ▼ Frischwasser-, Schmutzwasser- und Kraftstofffüllstand
- ▼ Ruderlage
- ▼ Batteriestrom
- ▼ Amperemeter

Die NavBox besitzt ausserdem einen NMEA 0183 Ein- und Ausgangsport sowie einen Ausgang für einen akustischen Alarm. Alle empfangenen Daten werden konvertiert und an das NMEA 2000®-Netzwerk und den VDO Bus gesendet. Diese Gateway-Funktion ermöglicht die Anzeige von Informationen für Motor, Flüssigkeitsstand, Druck, Temperatur und andere wichtige Parameter auf jedem kompatiblen Display im NMEA 2000®-Netzwerk oder auf den AcquaLink™ Instrumenten. Die Konfiguration der NavBox kann mit einem AcquaLink™ TFT-Display und NavControl, oder über das intuitive Konfigurations-Tool erfolgen.

PACKUNGSGEHALT

NavBox, Netzkabel & Sicherung, 26-poliger (Zusatz-)Kabelbaum, VDO-Bus-Abschlusswiderstände (3 Stk.), Befestigungsschrauben, Sicherheitshinweise, Montage- und Betriebsanleitung, Bohrschablonen.



NavBox

SPEZIFIKATIONEN

- ▼ Verpolschutz
- ▼ NMEA 2000®-zertifiziert
- ▼ LED-Signalzustandsanzeige
- ▼ Grundplatte aus Aluminium
- ▼ Front- und Rückseite Schutzart IPX4
- ▼ 3x VDO Busleitungen
- ▼ 1x J1939 CAN-Bus
- ▼ 1x NMEA 2000®-Bus
- ▼ 1x Analog Windsensor-Eingang
- ▼ 2x Sumlog™-Eingänge
- ▼ AMP Superseal-Leistungseingang
- ▼ 26-poliger AUX-Eingang (analoge Signale, NMEA 0183)
- ▼ Betriebstemperaturbereich -20 °C / +70 °C

SPANNUNG	ARTIKELNR.
12 - 24 V	A2C59501979



NAVSENSOR

Der multifunktionale AcquaLink™ NavSensor besitzt einen Inertialsensor mit GNSS-Empfangsmodul und liefert genaue Messwerte für Fahrgeschwindigkeit und Nick- & Rollwinkel. Die Kompassmesswerte lassen sich dank des integrierten Fluxgate-Kompasses elektronisch ermitteln, was auch Kurskorrekturen in elektronischen Autopiloten erlaubt. Barometer und Lufttemperatursensor sind Frühindikatoren für kommende Wetterbedingungen.

SPEZIFIKATIONEN

- ▼ NMEA 2000®-zertifiziert
- ▼ Erweiterte Schutzart IPX6
- ▼ GPS-Modul: Position, Zeit, Boots-Vektor, Signalqualität, Satelliten
- ▼ Kompass: +/- 40° Neigungswinkel, < 2° Genauigkeit, Alarm (schnelle Feldstärkenänderung, Neigungswinkelüberschreitung, Unterspannungszustand)
- ▼ Barometer und Lufttemperatursensor
- ▼ Betriebstemperaturbereich -20°C / +70°C

PACKUNGSGEHALT:

NavSensor, 2 Halterungen, Installationsanleitung, Sicherheitshinweise.

SPANNUNG	ARTIKELNR.
12-24 V	A2C59501981



WINDSENSOREN

Die Windfahne dreht sich in Windrichtung und lenkt die Windrichtungsanzeige. Die Schalenrotoren erfassen die relative Windgeschwindigkeit, die dann an der Windgeschwindigkeitsanzeige angezeigt wird.

VARIANT	ARTIKELNR.
Windsensor NMEA 2000® kurz	A2C59501984
Windsensor analog kurz	A2C59501983



NMEA 2000® TRIDUCER SENSOR



Der im Rumpf montierte 100 W Multisensor liefert Daten für Tiefe, Geschwindigkeit, Nick- & Rollwinkel und Seewassertemperatur. Der Sensor ist NMEA 2000®-zertifiziert und für Tiefen bis zu 330 Fuß und eine Frequenz von 235 kHz ausgelegt.

SPANNUNG	ARTIKELNR.
9-16 V	IDST 810-40-01



VERATRON GO. EIN LOOK - VERSCHIEDENE FUNKTIONEN.

VERATRON GO ist NMEA 2000® zertifiziert und besitzt einen integrierten GPS / GLONASS / GALILEO-Empfänger. Das kompakte Gerät ist einfach zu installieren und benötigt keinen zusätzlichen Schutz gegen raue Wetterbedingungen.

Die **GO PLUS**-Variante verfügt über eine Bluetooth 5.1 Low Energy Schnittstelle, welche die Anzeige der Bootsdaten auf Ihren mobilen Geräten, wie Smartphone oder Tablet, ermöglicht. Die **GO DATA**-Variante ist mit Bluetooth ausgestattet.



HAUPTFUNKTIONEN

- ▼ Leistungsstarker GNSS-Empfänger
- ▼ 10 Hz Aktualisierungsrate 72 Kanäle
- ▼ Sehr hohe Tracking-Sensibilität
- ▼ Bluetooth Low Energy-Gateway
- ▼ Alle Bootsdaten auf Ihrem mobilen Gerät
- ▼ Stromversorgung über NMEA 2000®-Netzwerk
- ▼ NMEA 2000®-zertifiziert
- ▼ Global BLE-zertifiziert



**Der kleinste erhältliche
NMEA 2000® GNSS Empfänger.**

ART. NR. B00034901

GO GPS

VERATRON GO ist der kleinste erhältliche NMEA 2000® zertifizierte GNSS Empfänger und unterstützt GPS / GLONASS / GALILEO Konstellationen. Das kompakte Gerät ist einfach zu installieren und benötigt keinen zusätzlichen Schutz gegen raue Wetterbedingungen.

ART. NR. B00041601

GO DATA

VERATRON GO DATA ist eine NMEA 2000® zu Bluetooth Low Energy (BLE) Schnittstelle. Mit den Smartphone- und Tablet-Apps von Veratron können Sie den Motor überwachen, Segelperformance-Daten ablesen, den Batteriestatus im Auge behalten und Alarmbenachrichtigungen erhalten.

ART. NR. B00041701

GO PLUS

Der kombinierte GPS-Empfänger und NMEA 2000® zu Bluetooth Low Energy (BLE) Gateway **VERATRON GO PLUS+** vereint alle Funktionen des Veratron GO und des Veratron GO Data in einem einzigen Gerät.

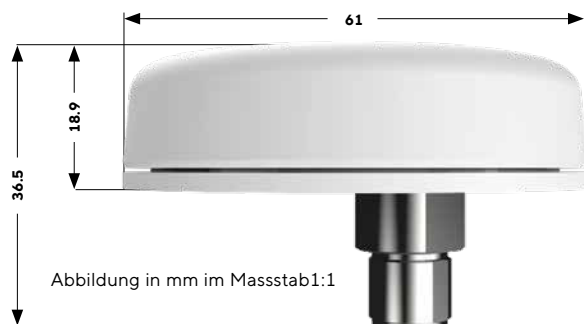

ZUBEHÖR

Aufsatzmontage-Halterung für Veratron Go (mit Schrauben)

ARTIKELNR.

B00062402



DOWNLOAD
NAVDASH APP





MEHR ENTDECKEN



ELEKTRONISCHE STEUER- EINHEITEN + SCHNITTSTELLEN

ENGINEBOX

Die EngineBox erweitert die Möglichkeiten der NavBox für mehrmotorige Anwendungen oder kann autonom verwendet werden, wenn keine Navigationsinformationen benötigt werden. Die EngineBox besitzt einen NMEA 2000® und einen J1939 CAN-Port. Die EngineBox kann auch an älteren, komplett analogen Motoren eingesetzt werden. Die dafür vorgesehenen analogen Eingangsports sind ausgelegt für RPM-Daten, sowie für resistive und kapazitive Sensoren.

Die EngineBox ist in 2 Versionen erhältlich: einmotorig und zweimotorig. Die zweimotorige Version besitzt zwei Frequenzeingänge und die doppelte Anzahl resistiver Eingänge. Das bedeutet: einfachere Kabelverlegung, geringerer Platzbedarf und schnellere Inbetriebnahme.

Für das Konfigurieren der EngineBox und das Programmieren der Eingänge gibt es ein intuitives PC-Konfigurationstool (kostenlos). Die EngineBox ist ISO 8846:1990 konform und darf daher auch im Maschinenraum installiert werden.



EngineBox



SPEZIFIKATIONEN

- ▼ Analog zu NMEA 2000® Gateway
- ▼ J1939 zu NMEA 2000® Gateway
- ▼ 2 Modelle für ein- und zweimotorige Konfigurationen
- ▼ Kompaktes Design
- ▼ Status-LED
- ▼ Betriebstemperaturbereich -40 °C / +85 °C
- ▼ 1x J1939 (2x J1939 zweimotorig)
- ▼ 1x M12 5 Pins NMEA 2000®
- ▼ 1x Eingang 0-4 kHz für RPM (2 Eingänge beim zweimotorigen Modell)
- ▼ 4x Eingänge 0-400 Ω (8 Eingänge beim zweimotorigen Modell)
- ▼ 2x Eingänge 4-20 mA
- ▼ 2x Eingang 0-5 V (4 Eingänge beim zweimotorigen Modell)

PACKUNGSGEHALT

EngineBox, Kabelbaum, Sicherheitshinweise.

MOTOR	ARTIKELNR.
Einmotorig	A2C1824820001
Zweimotorig	A2C1767000001

DIE LINKUP SERIE

Gateways mit einer Funktion um Sensordaten in NMEA 2000® zu integrieren

Die LinkUp Ein-Sensor-Gateways bieten eine einfache Methode, Schiffs- und Motorinformationen in NMEA 2000® umzuwandeln. Die Gateways sind in den Varianten resistiv, Spannung, LIN, J1939, 2-in-1 und Pyrometer erhältlich und lassen sich entweder über die integrierte NFC-Schnittstelle oder NMEA 2000® mithilfe unseres Konfigurationstools einfach konfigurieren. Die Gateways sind ISO 8846:1990 konform und dürfen daher auch im Maschinenraum installiert werden.

ALLGEMEINE FUNKTIONEN

- ▶ Sparen Sie das Geld für einen überdimensionierten NMEA 2000®-Konverter
- ▶ Weniger Verkabelungen - das Gateway wird dort installiert, wo es benötigt wird
- ▶ Kontaktlose Konfiguration über das Smartphone - ganz ohne kostspielige Hardware!
- ▶ Stromversorgung über NMEA 2000® - keine zusätzliche Stromzufuhr
- ▶ Zugelassen für den Einbau im Motorraum gemäss ISO 8846:1990



DOWNLOAD
MOBILE APP



DRAHTLOSE KONFIGURATION IN NUR 4 SCHRITTEN:

- 1 Smartphone an den LinkUp-Bereich halten
- 2 Sensor und Typ in den Konfigurationen auswählen
- 3 Alarm einstellen
- 4 Smartphone erneut auf den LinkUp tippen um sofort zu programmieren!

TECHNISCHE DATEN

Betriebsspannung	6 - 16,5 V
Schutzklasse	IPX9/K
Nennspannung	12 V / 24 V
Stromaufnahme	≤ 15 mA (Normalmodus) ≤ 120 µA (Ruhemodus)
Ausgangssignal	NMEA 2000®
Betriebstemperatur	-40° C to 115° C
Entflammbarkeit	UL94 konform
Compliance	CE, Reach, RoHS
Material Gehäuse	PC-FR

VARIANTEN

LinkUp Resistiv	B00042201
LinkUp Pyrometer	B00042301
LinkUp IBS 12 V / 12 V II	B00042501 / B00042502
LinkUp IBS 24 V	B00070401
LinkUp 2-in-1	B00070501
LinkUp J1939	B00042401
LinkUp 0-5 Volt	B00059201

ARTIKELNR.



DESIGN



KABEL NMEA 2000®-SEITE

DeviceNet M12-Stecker 5-polig, 12 V
Stromzufuhr vom Netzwerk!

LINKUP GEHÄUSE

Enthält die LED-Anzeige der Geräte-
elektronik, drahtlose Schnittstelle

KABEL SENSOR-SEITE

Je nach Sensor und Schnittstelle
unterschiedlich

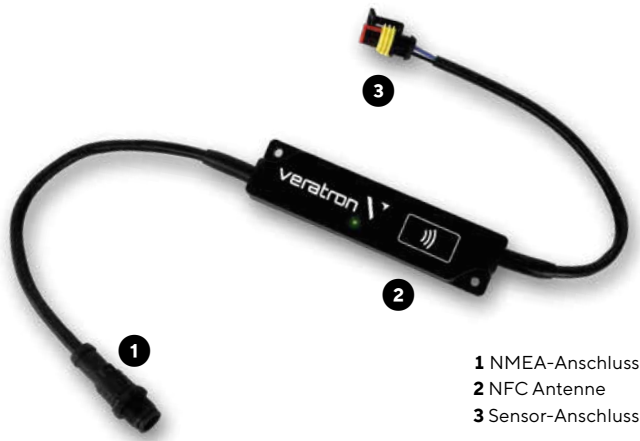

ART. NR. B00042201

RESISTIV

Der **RESISTIVE LINKUP** Gateway ist konzipiert, um Messwerte resistiver Sensoren, wie Füllstands-, Temperatur- oder Drucksensoren, in die digitale NMEA 2000®-Ära zu übertragen und zu konvertieren. Optimiert für einen Bereich von 0-2000 Ohm, kann er sowohl mit vordefinierten Sensorkurven als auch mit einer individuellen Kennlinie konfiguriert werden und ist so mit den gängigsten Sensoren kompatibel.

FAKTEN UND VORTEILE

- ▼ Sensorkurven individuell anpassbar
- ▼ Zugelassen für Motorräume
- ▼ Einrichten von Alarmen und Übertragung auf NMEA 2000®
- ▼ Plug-and-Play-Installation mit Veratron Dip-Pipe-Füllstandssensoren

NMEA PGNS

Rudder	127245
Fluid Level	127505
Engine Parameters, Rapid Update	127488
Engine Parameters, Dynamic	127489
Transmission Parameters, Dynamic	127493
Trim Tab Status	130576

UNTERSTÜTZTE KONFIGURATIONEN

Kraftstofffüllstand	Kühlwassertemperatur
Frischwasserfüllstand	Ladedruck
Grauwasserstand	Motoröldruck
Trimmung	Motoröltemperatur
Trimmklappen	Getriebeöldruck
Ruderlage	Getriebeöltemperatur



LinkUp: weniger Verkabelungen, schnell, leistungsstark und kosteneffektiv.

ART. NR. B00042301

PYROMETER

Spezielle **LINKUP** Variante für den Anschluss des Veratron Pyrometer Thermoelement. (N03-320-264)

ALLGEMEINE VORTEILE

- ▼ Hochpräzise Sonde zur Messung der Abgastemperatur (EGT)
- ▼ Elektrisch kompensierte Kabel
- ▼ Sehr hohe Temperaturbeständigkeit
- ▼ Frühzeitige Warnung vor potenziell gefährlichen Situationen für den Motor!
- ▼ Hilft, schwere Motorschäden zu verhindern
- ▼ Kann als Richtlinie für die Optimierung des Kraftstoffverbrauchs dienen



INHALT KIT

1 / LinkUp Pyrometer	B000423
2 / 6 m Verlängerungskabel mit hoher Temperaturbeständigkeit	B000632
3 / Pyrometer Thermoelement	N03-320-264

NMEA PGNS

Exhaust Temperature	130316
---------------------	--------

B00042501 (12 V) / B00042501 (12 V II) / B00070401 (24 V)

INTELLIGENTER BATTERIEENSOR (IBS)

Das Intelligent Battery Monitoring System (Intelligentes Batterieüberwachungssystem) liefert Informationen über den aktuellen Zustand der Batterie, was Ihnen die Planung der Energiereserven erleichtert. Es ist somit das Herzstück des Energiemanagementsystems Ihres Fahrzeuges.

Um die Leistung der Bootsbatterie zu bewahren, ist es notwendig den Ladezustand, den Alterungszustand (State of Health) und alle Veränderungen an der Batterie zu kennen, da schwache Batterien die Hauptursache für Probleme mit dem Boot sind.



FAKTEN UND VORTEILE

- ▼ **12V und 24V** Intelligente Batteriesensoren (IBS)
- ▼ Ermittelt den aktuellen Zustand der Batterie und unterstützt so bei der Planung der Energiereserven
- ▼ Hilft, die Batterie-Lebensdauer zu verlängern, indem ihr Gesundheitszustand erfasst wird
- ▼ **Echtzeit-Messungen** zur Vermeidung von Überladung und Überhitzung, die die Batterie-Lebensdauer verkürzen können

	12 V B00042501	12 V II B00042502	24 V B00070401
Betriebsspannung	6 - 16,5 V	6 - 18 V	7,5 - 32 V
Laststrom (permanent)	± 155 A	± 200 A	± 200 A
Max. Messstrom	± 1500 A	± 1500 A	± 2000 A
Erdungsbolzen mit Gewinde (inkl. Batteriepoladapter)	M8	M6	M8
Max. Batteriekapazität	249 Ah	500 Ah	255 Ah

DESIGN UND FUNKTION

Der **IBS** wird mithilfe seiner Kontaktklemme direkt an den negativen Pol der Fahrzeugbatterie montiert. Neben der Kontaktbefestigung sind der Shunt-Widerstand und der Masseanschlussbolzen die wichtigsten Komponenten des Batteriesensors.

ÜBERMITTELTE DATEN

- Batterie-Spannung**
- Batterie-Strom**
- Batterie-Temperatur**
- Ladezustand (SOC):** Aktueller Ladezustand der Batterie in Prozent
- Gesundheitszustand (SOH):** Alterszustand der Batterie, Kapazitätsverlust im Laufe der Zeit
- Autonomie:** Geschätzte Batterielaufzeit, basierend auf dem momentanen Stromverbrauch des Systems

NMEA PGNS

DC Detailed Status	127506
Battery Status	127508
Battery Configuration Status	127513

12 VOLT SYSTEME

- ▼ Zwei Sensoren für 12V Batterien erhältlich
- ▼ IBS wird an den Minuspol der Batterie angeschlossen
- ▼ Messleitung zu Pluspol

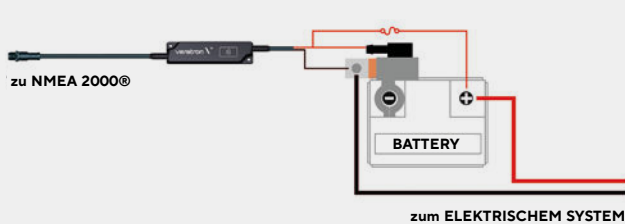

24 VOLT SYSTEME

- ▼ Serie von zwei 12V Batterien
- ▼ IBS wird an den Minuspol einer 12 V Batterie angeschlossen
- ▼ Gesicherte Anschlüsse zu den 12V und 24V Pluspolen

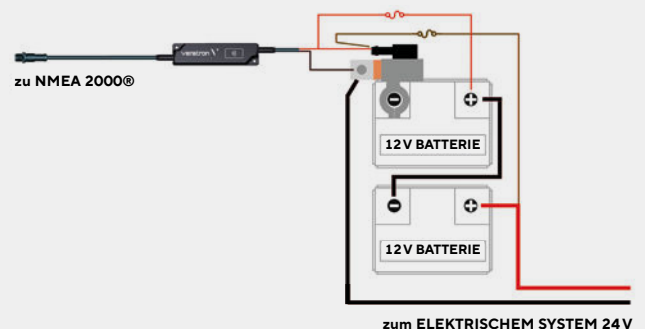



ART. NR. B00070501

2-IN-1 (ÖLDRUCK + ÖLTEMPERATUR)

Dieser Sensor misst Druck oder Temperatur von Getriebe- oder Motoröl und liefert die Daten an das **LINKUP**, wo sie in den NMEA2000®-Standard übersetzt werden.

FAKTEN UND VORTEILE

- ▼ Schnittstelle zum neuen elektronischen 2-in-1-Sensor
- ▼ Öltemperatur und Öldruck in einem
- ▼ Robuste und zuverlässige Konstruktion nach Vorbild aus dem Automotive-Bereich
- ▼ ASIC-gesteuerter Sensor
- ▼ PWM-Ausgang zur Übertragung von Druck und Temperatur



NMEA PGNS

Engine Parameters, Dynamic	127489
Transmission Parameters, Dynamic	127493

TECHNISCHE DATEN

M12 Gewinde

Schutzklasse IP 69/K

5V Betriebsspannung, bereitgestellt von LinkUp

Temperatur-Genauigkeit $\pm 1^\circ\text{K}$ im Bereich von $135^\circ\text{C} - 160^\circ\text{C}$ Druck-Genauigkeit $\pm 0,2$ bar (Bereich 0,5 - 3 bar), $\pm 0,1$ bar darunter und $\pm 0,3$ bar darüberTemperatur-Messbereich: $-40^\circ\text{C} + 160^\circ\text{C}$

Druck-Messbereich: 0,5 bis 10,5 bar

1 m Kabellänge



ART. NR. B00042401

J1939 GATEWAY

LINKUP J1939 übersetzt alle CAN Motordaten, die über einen J1939-CAN-Bus übertragen werden, in den NMEA2000®-Standard. Dadurch können alle Informationen auf jedem standardmäßigen NMEA2000® kompatiblen Display angezeigt werden.

FAKTEN UND VORTEILE

- ▼ J1939-zu-NMEA-2000®-Gateway zur Bereitstellung der Motordaten in Ihrem Boot-Netzwerk
- ▼ Überträgt die Motordiagnose auf Ihr MFD oder Smartphone in Kombination mit einem Veratron GO-Gerät
- ▼ Galvanische Trennung zwischen J1939- u. NMEA2000®-Netzwerken
- ▼ Y-förmige Adapterkabel zum Anschluss spezieller Motoren sind optional erhältlich

UNTERSTÜTZTE DATEN

Drehzahl	Getriebeöl-Temp.
Betriebsstunden	Abgastemperatur
Motorauslastung	Kraftstofffüllstand
Motoröl-Temp.	Kraftstoffdruck
Motoröl-Druck	Kraftstoffverbrauch
Temp. Kühlflüssigk.	Akt. Kraftstoffverbr.
Druck Kühlflüssigk.	Alternatorstrom
Ladedruck	Alternatorpotenzial
Proz. Drehmoment	Batteriepotenzial
Getriebeöl-Druck	Gang

UNTERSTÜTZTE ALARME

Tiefer Druck Kraftstoffzufuhr	Niedrige Batteriespannung
Wasser in Kraftstoff	zu hohe Drehzahl
Tiefer Motorölstand	Status Alarmleuchte
Tiefer Motoröldruck	Hohe Temp. Motoröl
Hoher Ladedruck	Tiefer Getriebeölstand
Hohe Temperatur Motorkühlmittel	Tiefer Druck Getriebeöl
Tiefer Kühlflüssigkeitsstand	Hohe Temperatur Getriebeöl



ART. NR. B000592

NEUE VARIANTE 0-5 VOLT

Das spannungsabhängige **LINKUP**-Gateway bietet eine einfache Methode zur Umwandlung von Schiffs- und Motorinformationen in NMEA 2000®.

FAKTEN UND VORTEILE

- ▼ 5 V-Ausgang für Sensorversorgung
- ▼ Entwickelt für elektronische Sensoren
- ▼ Sensorkurven individuell anpassbar
- ▼ Zugelassen für Motorräume
- ▼ Einrichten von Alarmen und Übertragung auf NMEA 2000®

UNTERSTÜTZTE DATEN

Kraftstofffüllstand	Ladedruck
Frischwasserfüllstand	Motoröl-Temp.
Abwasserstand	Motoröl-Druck
Trimmung	Getriebeöl-Druck
Ruderlage	Getriebeöl-Temp.
Kühlmitteltemp.	Trimmklappen

UNTERSTÜTZTE ALARME

Kühlmitteltemperatur
Ladedruck
Motoröl-Temperatur
Motoröl-Druck
Getriebeöl-Druck
Getriebeöl-Temperatur
Tiefer Kühlflüssigkeitsstand



SENSOREN - HOHE PRÄZISION FÜR IHRE SICHERHEIT

Sensoren für elektronisch gesteuerte Sicherheitsfunktionen sind Augen, Ohren und Antennen moderner High-Tech-Fahrzeuge. Ihnen entgeht nichts – weder die kleinste Temperaturschwankung in Kühlsystemen, noch bei der Überwachung der Motor- und Getriebeöltemperatur. Intelligente Sicherheitssysteme sind ohne solche Sensoren nicht mehr vorstellbar. In den letzten 60 Jahren haben wir unsere Sensoren laufend verbessert, so dass sie heute ein Höchstmass an Perfektion bieten.



Analoger Windsensor

ANALOGER WINDSENSOR

Die Windfahne dreht sich in Windrichtung und lenkt die Windrichtungsanzeige. Die Schalenrotoren erfassen die relative Windgeschwindigkeit, die dann an der Windgeschwindigkeitsanzeige angezeigt wird. Kompatibel mit VDO Marine ‚Standard‘ & ‚Logic‘-Serie.

VOLTAGE

12-24 V

ARTIKELNR.

A2C59501983



Ruderlagesensor

RUDERLAGESENSOR

EINZELANZEIGE

SPANNUNG WIDERSTAND ARTIKELNR.

12-24 V

10-180 Ω

A2C1102950001

DOPPELANZEIGE (FLY BRIDGE)

SPANNUNG WIDERSTAND ARTIKELNR.

12-24 V

5-90 Ω

A2C1102960001

ENTDECKE
MEHR





FÜLLSTANDSENSOREN (für Kraftstoffe)

PACKAGUNGSINHALT

Kraftstofffüllstandssensor (resistiv) mit einstellbarem Hebel, Dichtungsset N05-801-432

EINZELANZEIGE

SPANN	SIG. BEREICH leer / voll	LÄNGE einstellbar	ARTIKELNR.
12-24 V	3 - 180 Ω	150 - 600 mm	226-801-015-001G
12-24 V	240 - 33.5 Ω	150 - 600 mm	A2C1364580001

DOPPELANZEIGE (FLY BRIDGE)

SPANN	SIG. BEREICH leer / voll	LÄNGE einstellbar	ARTIKELNR.
12-24 V	2 - 90 Ω	150 - 600 mm	N02-240-106



AMPEREMETER SHUNT

Ein Shunt ist ein Widerstand, der einen geringen Spannungsabfall erzeugt. Dieser Spannungsabfall im mVolt-Bereich ist proportional zur Stärke des Stroms (in Amp), der den Widerstand durchfließt. Diese Spannung wird vom Amperemeter gemessen. Der Vorteil eines Shunts besteht darin, dass zum Messen hoher Stromstärken (>10 A) keine dicken Drähte mehr verlegt werden müssen.

Man benötigt nur noch zwei dünne Drähte vom Messinstrument zum Shunt in der Masseverbindung des Hauptsystems.

SPANNUNG	BEREICH	EINGANG	ARTIKELNR
12-24 V	-60/+60 A	60 mV	A2C59514043
12-24 V	-150/+150 A	60 mV	A2C59514047



Intelligente Sicherheitssysteme – ohne diese Sensoren unvorstellbar.





DIP-PIPE-FÜLLSTANDSENSOREN / ARTIKELNR

LÄNGE	SIGNALBEREICH		
	90 - 4 Ω	0 - 180 Ω	240 - 33 Ω
150 mm	A2C1749300001	A2C1720030001	A2C1746020001
160 mm	A2C1749310001	A2C1742410001	A2C1746030001
170 mm	A2C1749370001	A2C1742980001	A2C1746040001
180 mm	A2C1749950001	A2C1744170001	A2C1746060001
190 mm	A2C1750030001	A2C1744180001	A2C1746100001
200 mm	A2C1750040001	A2C1744190001	A2C1746120001
210 mm	A2C1750100001	A2C1744200001	A2C1746130001
220 mm	A2C1750120001	A2C1744210001	A2C1746140001
230 mm	A2C1750130001	A2C1744220001	A2C1746150001
240 mm	A2C1750170001	A2C1744230001	A2C1746170001
250 mm	A2C1750190001	A2C1744240001	A2C1746190001
260 mm	A2C1750200001	A2C1744250001	A2C1746220001
270 mm	A2C1750210001	A2C1744260001	A2C1746300001
280 mm	A2C1750220001	A2C1744270001	A2C1746390001
290 mm	A2C1750230001	A2C1744280001	A2C1746420001
300 mm	A2C1750240001	A2C1744290001	A2C1746450001
310 mm	A2C1750250001	A2C1744300001	A2C1746990001
320 mm	A2C1750260001	A2C1744310001	A2C1747000001
330 mm	A2C1750270001	A2C1744320001	A2C1747020001
340 mm	A2C1750280001	A2C1744350001	A2C1747030001
350 mm	A2C1750290001	A2C1744360001	A2C1747050001
360 mm	A2C1750300001	A2C1744370001	A2C1747060001
370 mm	A2C1750310001	A2C1744380001	A2C1747080001
380 mm	A2C1750320001	A2C1744390001	A2C1747090001
390 mm	A2C1750330001	A2C1744400001	A2C1747130001
400 mm	A2C1750340001	A2C1744410001	A2C1747140001
410 mm	A2C1750350001	A2C1744420001	A2C1747150001
420 mm	A2C1750360001	A2C1744430001	A2C1747160001
430 mm	A2C1750380001	A2C1744440001	A2C1747170001
440 mm	A2C1750390001	A2C1744450001	A2C1747190001
450 mm	A2C1750420001	A2C1744460001	A2C1747200001
460 mm	A2C1750440001	A2C1744470001	A2C1747210001
470 mm	A2C1750460001	A2C1744480001	A2C1747220001
480 mm	A2C1750470001	A2C1745780001	A2C1747230001
490 mm	A2C1750490001	A2C1745790001	A2C1747240001
500 mm	A2C1750500001	A2C1745800001	A2C1747250001
550 mm	A2C1750530001	A2C1745810001	A2C1747260001
600 mm	A2C1750570001	A2C1720100001	A2C1747270001
650 mm	A2C1750620001	A2C1745820001	A2C1747280001
700 mm	A2C1750650001	A2C1745830001	A2C1747290001
750 mm	A2C1750730001	A2C1745840001	A2C1747300001
800 mm	A2C1750740001	A2C1745880001	A2C1747340001
850 mm	A2C1750750001	A2C1745890001	A2C1747350001
900 mm	A2C1750760001	A2C1745900001	A2C1747360001
950 mm	A2C1750770001	A2C1745910001	A2C1747370001
1000 mm	A2C1750790001	A2C1745920001	A2C1747380001
1050 mm	A2C1750810001	A2C1745930001	A2C1747390001
1100 mm	A2C1750840001	A2C1745940001	A2C1747410001
1150 mm	A2C1750850001	A2C1745950001	A2C1747420001
1200 mm	A2C1750860001	A2C1745960001	A2C1747430001
1400 mm	B00068601	-	-

DIP-PIPE-FÜLLSTANDSENSOR

Der Dip-Pipe-Füllstandssensor ist der ideale Sensor für Kraftstofftanks. Er besteht aus einem Vertikalrohr mit einem Durchmesser von 38 mm, in dem sich ein Schwimmer zum Messen des Flüssigkeitspegels befindet. Kleine Löcher oben und unten im Rohr gleichen die Schwappbewegung des Kraftstoffs im Tank aus, so dass die Schwimmerposition bei jedem Seegang stabil bleibt. Die Sensoren sind in verschiedenen Längen von 150 mm bis 1200 mm erhältlich – dabei ist zu beachten, dass beim Einbau des Sensors der Abstand vom Tankboden mindestens 4 mm betragen muss.

SPEZIFIKATIONEN

- ▼ TE Superseal Anschluss IP67
- ▼ Ausgleichskammer
- ▼ Flansch: PA66 GF30
- ▼ 200 mm langer Kabelbaum
- ▼ 3 Signalbereiche: 90 - 4 Ω, 0 - 180 Ω, 240 - 33 Ω
- ▼ Länge: 150 mm - 1200 mm
- ▼ Einbaudurchmesser: 54 mm
- ▼ Schutzart IP67

PACKAGUNGSINHALT

Dip-Pipe-Füllstandssensor, Sicherheitshinweise, Installationsanleitung, Installations-Kit A2C17593300

ZUBEHÖR

6 m Kabel	A2C1756300001
-----------	---------------

FLANSCH ADAPTER KIT

Ein kleines aber nützliches Kit, das Zeit und Geld spart. Das Flansch-Adapter-Kit ermöglicht den Austausch eines alten 80mm-Sensors gegen unseren brandneuen Kraftstofffüllstandssensor. Bei unseren Vertriebsniederlassungen erhalten Sie eine Liste, in der Sie den passenden Ersatzsensor für den schadhaften alten Sensor finden können. Der Flansch passt für alle unsere Füllstandssensoren.

Die ideale Lösung für schadhafte Kraftstofffüllstandssensoren

ART.NR. B0001201





NMEA 2000® Füllstands-Sensor (kapazitiv)

NMEA 2000® FÜLLSTANDS-SENSOR (KAPAZITIV)

Unser NMEA 2000® Füllstandssensor mit einstellbarer Länge liefert Informationen über den Frisch- und Schmutzwasserfüllstand.

SPANNUNG	LÄNGE	ARTIKELNR.
12 V	200 – 600 mm	B00041201
12 V	600 – 1200 mm	B00041401
12 V	1200 – 1500 mm	B00041501



Frischwasser kapazitiv

FRISCHWASSER-FÜLLSTANDSSENSOREN

PACKAGUNGSINHALT

Frischwasser-Füllstandssensor (kapazitiv) mit einstellbarer Länge, Dichtungs-Set N05-001-370

SPANN.	SIGNALBER.	LÄNGE	ARTIKELNR.
12-24 V	4 – 20 mA	80 – 600 mm	N02-240-402
12-24 V	4 – 20 mA	600 – 1200 mm	N02-240-404
12-24 V	4 – 20 mA	1200 – 1500 mm	N02-240-406



Schmutzwasser kapazitiv

SCHMUTZWASSER-FÜLLSTANDSSENSOREN

PACKAGUNGSINHALT

Schmutzwasser-Füllstandssensor (kapazitiv) mit einstellbarer Länge, Dichtungs-Set N05-016-930

SPANN.	SIGNALBER.	LÄNGE	ARTIKELNR.
12-24 V	4 – 20 mA	200 – 600 mm	N02-240-902
12-24 V	4 – 20 mA	600 – 1200 mm	N02-240-904
12-24 V	4 – 20 mA	1200 – 1500 mm	N02-240-906

KOMBINIERTER ÖLDRUCK-/ TEMPERATURSENSOR



BEREICH	SPANN.	SIGNALBEREICH	GEWINDE	ARTIKELNR.
-40°/+160° C 0.5 - 10.5 bar	5 V	PWM	M12	B00084301

PYROMETER-SENSOR

THERMOELEMENT

BEREICH	KLEMMEN	ARTIKELNR.
100-900°C 250-1650°F	Rot = Minus Gelb = Plus	N03-320-264



PYROMETER NMEA 2000® KIT

ARTIKELNR.: B00042301 (LinkUp Gateway inklusive)

ANSCHLUSSKABEL

LÄNGE	KLEMMEN	ARTIKELNR.
6 m	Weiss = Minus Blau = Plus	B00063201

GEWINDEBUCHSE ZUM ANSCHWEISSEN AN DEN KRÜMMER

ARTIKELNR.: N03-320-266

BATTERIE-SENSOR

INTELLIGENTER BATTERIE-SENSOR (IBS)

Der Intelligente Batterie-Sensor (IBS) ist das Herzstück des Energiemanagements an Bord. Der IBS ist zuständig für die zuverlässige und genaue Messung der folgenden Batterie-Parameter: Spannung, Stromstärke und Temperatur.

NOMINALE SPANNUNG	MAX. KAPAZITÄT	ARTIKELNR.
12 V	250 Ah	B00043901
12 V	500 Ah	B00084201
24 V	250 Ah	B00072101



Intelligenter
Batterie-
Sensor (IBS)



KITS – KLEINE BOX MIT GROSSER LEISTUNG.



VL FLEX IBM KIT

Inhalt VL Flex IBM Kit:

- ▼ VL Flex 52 Instrument
- ▼ Intelligent Battery Sensor (IBS) (inkl. Batteriepoladapter)
- ▼ 6 Meter langer Kabelbaum

Übermittelte Daten:

- ▼ Spannung
- ▼ Stromstärke
- ▼ Batterie-Temp.
- ▼ Ladestatus
- ▼ Batterie-Zustand
- ▼ Autonomie

SPANNUNG	ARTIKELNR.
12 V	B00084701
24 V	B00084801

VORTEILE

- ▼ Bereit für den Anschluss an Veratron Füllstandsensoren mit Schwimmer
- ▼ Kontinuierliche Überwachung des Batteriestatus
- ▼ Unterstützt die Batterie-Wartung
- ▼ Einfache Konfiguration über die mobile App



Alles was Sie brauchen, um über den Zustand und Status ihrer Batterie Bescheid zu wissen – jederzeit!



VMH 35 OUTBOARD ENGINE KITS

Inhalt VMH 35 Outboard Engine Kits:

- ▼ VMH 35 Display
- ▼ IBS 12V 250 Ah mit Batterie-Adapter
- ▼ 6m Kabelbaum mit Verbindungen für Füllstandsensor und IBS
- ▼ Rundsteckhülsen für Stromversorgung, Trimmung- und Drehzahlsignale

VARIANTEN	ARTIKELNR.
VMH 35 Kit	B00085502
VMH 35 Kit 0-5 V	B00135301



Machen Sie ihr Boot fit für die digitale Welt!

SMART KIT

Das **SMART KIT** besteht aus einem **OCEANLINK™** 4,3" oder 7" TFT-Display, einem neuen GPS-Modul **VERATRON GO** und allen für Einbau und Anschluss nötigen Kabeln. Alle Daten werden auf dem TFT-Display angezeigt.

VARIANTEN	ARTIKELNR.
Smart Kit 4.3"	A2C1352150004
Smart Kit 7"	A2C1865330002



NAVIGATION KIT

Komplexe Boote brauchen eine intelligente Lösung. Und die haben wir. Das **OCEANLINK™** Display ist das einzige Produkt auf dem Markt, das CAN-, NMEA 2000®- und Analog-Signale ohne externes Zusatzgerät interpretieren kann.

Das Navigation Kit ist die Lösung! Unsere Navigation Kits werden zu unverzichtbaren Crewmitgliedern, die auch in den extremsten Situationen eine Top-Leistung abliefern.

ALLES IN EINER BOX

Alles, was Sie brauchen, finden Sie in einer Box, inklusive Kabelbaum und Klemmen. Alle Produkte sind REACH- und RoHS-konform und NMEA 2000®-zertifiziert.

ARTIKELNR.

A2C1352150002

Inhalt Navigation Kit:

- ▼ Windsensor NMEA 2000®
- ▼ NMEA 2000® Triducer Sensor
- ▼ OceanLink™ 4.3" TFT-Display
- ▼ NMEA 2000® Kabel 30 m
- ▼ NMEA 2000® Kabel 6 m
- ▼ NMEA 2000® Klemme (female)
- ▼ NMEA 2000® Inline-Klemme
- ▼ 2x NMEA 2000® T-Splitter



NMEA 2000® Windsensor



OceanLink™ 4.3" TFT-Display



NMEA 2000® Triducer Sensor

SAILING KIT

Das Sailing Kit enthält alle wichtigen Instrumente, die man zum Segeln braucht.

Mit dem Sailing Kit sind Sie für jeden Segeltörn gerüstet. Alles, was Sie brauchen, finden Sie in einer Box, inklusive Kabelbaum und Klemmen. Alle Produkte sind REACH- und RoHS-konform und NMEA 2000®-zertifiziert. Die im Sailing Kit enthaltenen Instrumente liefern alle Informationen, die für einen sicheren Segeltörn unverzichtbar sind.

Die im Kit enthaltenen Produkte sind für jedes Segelboot unverzichtbar und bieten dank der analogen Anzeigen eine hohe Funktionalität und Lesbarkeit.



ARTIKELNR.

A2C3935310001



Das Sailing Kit ist einfach zu installieren und liefert alle Daten, die man beim Segeln braucht.

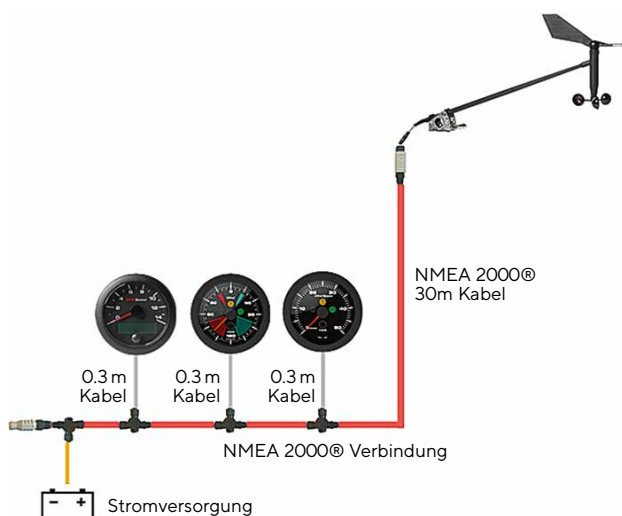

Inhalt Sailing Kit:

- ▼ OceanLink™ GPS-Geschwindigkeitsanzeige
- ▼ 1 Windsensor
- ▼ OceanLink™ Navigationsinstrument für Windwinkel
- ▼ OceanLink™ Navigationsinstrument für Windgeschwindigkeit

Die NMEA 2000®-zertifizierte GPS-Geschwindigkeitsanzeige besitzt einen integrierten GPS-Empfänger für Geschwindigkeits- und Kursdaten, so dass zusätzliche Sensoren überflüssig sind. Das Gerät dient auch zum Berechnen der wahren Windgeschwindigkeit, wobei die Windanzeige einen Infrarot-Druckknopf besitzt, der das schnelle Umschalten der Anzeige von der scheinbaren auf die wahre Windgeschwindigkeit ermöglicht. Das Sailing Kit ist stromsparend und bleifrei und damit umweltfreundlich.





ZUBEHÖR

ACQUALINK™ ZUBEHÖR

ARTIKELDETAILS	ARTIKELNR.	ABBILDUNG
Frontrahmen TFT 4,3", schwarz	A2C59501967	
Frontrahmen TFT 4,3", weiss	A2C3983920001	
Frontrahmen TFT 7", schwarz	A2C59501968	
Frontrahmen TFT 7", weiss	A2C3995200001	
Frontrahmen NavControl, schwarz	A2C1156050001	
Frontrahmen NavControl, weiss	A2C3997600001	
Spinlock-Mutter, 52 mm	A2C5205947101	
Spinlock-Mutter, 110 mm	A2C5323888101	
Silikonabdeckung für 7" TFT-Display	A2C59501973	
Silikonabdeckung für NavControl	A2C59501974	

OCEANLINK™ ZUBEHÖR







ARTIKELDETAILS	ARTIKELNR.	ABBILDUNG
Spinlock-Mutter, 52 mm	A2C5205947101	
Spinlock-Mutter, 85 mm	A2C1376090001	
Frontring 52 mm, schwarz	A2C1141440001	
Frontring 52 mm, chrom	A2C5336487001	
Frontring 52 mm, weiss	A2C1352110001	
Frontring 85 mm, schwarz	A2C1111380001	
Frontring 85 mm, chrom	A2C1141580001	
Frontring 85 mm, weiss	A2C1352140001	
Frontrahmen TFT 7", schwarz	A2C1697530001	
Frontrahmen TFT 7", weiss	A2C1697540001	
Silikonabdeckung für 4,3" TFT-Display	B00129601	
Silikonabdeckung für 7" TFT-Display	A2C59501973	

CAN-BUS, ACQUALINK™ UND OCEANLINK™ EINBAUZUBEHÖR

ARTIKELDETAILS	ARTIKELNR.	ABBILDUNG		
VDO Bus an NMEA 2000® Adapter	A2C9624490001			
VDO Bus Kabel	0,3 m A2C9624460001			
	2 m A2C3880570001			
	5 m A2C9624500001			
	10 m A2C9624510001			
VDO Bus Invertieradapter	A2C3880550001			
VDO Bus Abschlusswiderstand	A2C9979390001			
NMEA 2000® Stromkabel	A2C3931290001			
NMEA 2000® T Splitter	A2C3931270002			
	0,5 m A2C9624370001			
	2 m A2C9624380001			
	6 m A2C9624400001			
NMEA 2000® Kabel	10 m A2C9624420001			
	30 m* A2C59501950			
	NMEA 2000® Klemme (female)		A2C3931060001	
	NMEA 2000® Klemme (male)		A2C3931100001	
NMEA 2000® Inline-Klemme	A2C3931250001			
NMEA 2000® Einbausteckverbinder (female)	A2C3930850001			
NMEA 2000® Einbausteckverbinder (male)	A2C3931050001			
Einbausteckverbinder VDO Bus / Windsensor-Kabel	A2C3880490001			
J1939 Abschlusswiderstand, Inline J1939	A2C9979420001			
Videokabel 0,3 m für 4,3" und 7" AcquaLink™	A2C9979110001			
Videokabel 0,3 m für 7" OceanLink™	A2C1845710001			
32-poliges Stromkabel für zweimotorige Boote	A2C1766930001			
32-poliges Stromkabel für einmotorige Boote	A2C1821960001			
Stromkabel für NavBox	A2C9875610001			
26-poliger Analog-Kabelbaum für NavBox	A2C9875480001			
Kabelbaum für MediaBox	A2C1313150001			

* ein Ende ohne Stecker für einfachere Montage

CAN-BUS, ACQUALINK™ UND OCEANLINK™ EINBAUZUBEHÖR

ARTIKELDETAILS	ARTIKELNR.	ABBILDUNG
Strom- und Datenkabel für OceanLink™ Master-Instrumente 85 mm (Face-Lift)	A2C1433330001	
EasyLink Anschlusskabel	A2C59500139	
Strom- und Datenkabel für OceanLink™ Master 4.3" und TFT 7" Motor 1	A2C1507870001	
Datenkabel für OceanLink™ Master TFT 7" Motor 2	A2C1992110001	
Adapterkabel IBS 12 V	B00090601	
Adapterkabel IBS 24 V	B00090701	
Adapterkabel LinkUp - Volvo Penta¹	B00102701	
Adapterkabel LinkUp - Yanmar²	B00102801	
Batterie-Pol-Adapter für IBS 12/24 V, 250Ah	B00068201	
Batterie-Pol-Adapter für IBS 12 V, 550Ah	B00068401	







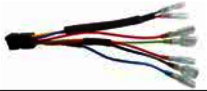

**Frontringe in
9 verschiedenen
Ausführungen.**

VIEWLINE FRONTRINGE

PROFIL	FARBE	ARTIKELNR.
Ø 52 MM		
flach	schwarz	A2C5318604001
	weiss	A2C5318602201
	chrom	A2C5318602301
dreieckig	schwarz	A2C5318602401
	weiss	A2C5318602501
	chrom	A2C5318602601
rund	schwarz	A2C5318602701
	weiss	A2C5318602801
	chrom	A2C5318602901
Ø 85 MM		
flach	schwarz	A2C5319291101
	weiss	A2C5319291201
	chrom	A2C5319291001
dreieckig	schwarz	A2C5319291701
	weiss	A2C5319292001
	chrom	A2C5319291801
rund	schwarz	A2C5319291301
	weiss	A2C5319291601
	chrom	A2C5319291401
Ø 110 MM		
flach	schwarz	A2C5321074501
	weiss	A2C5321074601
	chrom	A2C5321074701
dreieckig	schwarz	A2C5321076301
	weiss	A2C5321076401
	chrom	A2C5321076501
rund	schwarz	A2C5321074901
	weiss	A2C5321076001
	chrom	A2C5321076101

VIEWLINE ZUBEHÖR

ARTIKELDETAILS	ARTIKELNR.	ABBILDUNG
Spinlock-Mutter 52 mm	A2C5205947101	
Spinlock-Mutter 80 / 85 mm	A2C5321223801	
Spinlock-Mutter 110	A2C5323888101	
Drucktaste für LCD 13,6 mm	A2C1028400001	
Steckergarnitur 8-polig	A2C59510850	
Steckergarnitur 14-polig	A2C59510851	
Adapterkabel für 52 mm 5x AMP-Abzweige, 6,3 mm 2x AMP-Abzweige, 2,8 mm	A2C59510852	
Adapterkabel 8-polig für Temperatur, Druck, Kraftstofffüllstand, Trimmung, Pyrometer, Aussentemperatur, Frischwasser, Schmutzwasser, Drehzahlmesser, Geschwindigkeitsanzeige	A2C59512947	
Amperemeter ViewLine Kabelbaum	A2C59512679	
Adapterkabel 14-polig für Drehzahlmesser mit LCD	A2C59512950	
VL Kabel für GPS Geschwindigkeitsanzeige und VL Flex NMEA Kabelbaum	A2C9582260001	
Montageset Halterung	A2C59510854	
Blindstopfen für Ø 52 mm	A2C5312164501	
ViewLine Adapterkabel zu WWG	B00013402	

SENSORENZUBEHÖR

ARTIKELDETAILS	ARTIKELNR.	ABBILDUNG
Mastkabel (Analoger Windsensor)	10 m	A2C9979290001
	30 m	A2C9979340001
Dip-Pipe Sensor Kabel 6 m	A2C1756300001	

VERTRIEBSNIEDERLASSUNGEN

Veratron AG

/
Industriestrasse 18
9464 Rüthi
Schweiz

Veratron US Inc.

/
Suite 127
250 N Sunny Slope Rd
Brookfield, WI 53005
USA

Veratron Japan K.K.

/
6-12-20, Shimoochiai
Chuo-ku, Saitama-city
338-0002 Japan

OUTDOOR INSTRUMENTATION ENGINEERED IN SWITZERLAND



Veratron AG / Industriestrasse 18 / 9464 Rüthi / Schweiz
T +41 71 7679 111 / info@veratron.com / veratron.com

Die Informationen in dieser Broschüre enthalten lediglich allgemeine Beschreibungen bzw. Leistungsmerkmale, die im konkreten Anwendungsfall nicht immer in der beschriebenen Form zutreffen bzw. die sich durch Weiterentwicklung der Produkte ändern können. Bei diesen Informationen handelt es sich lediglich um eine technische Beschreibung des Produktes. Sie stellen insbesondere keine Beschaffenheits- oder Haltbarkeitsgarantie dar. Die gewünschten Leistungsmerkmale sind nur dann verbindlich, wenn sie bei Vertragsabschluss ausdrücklich vereinbart werden. Liefermöglichkeiten und technische Änderungen vorbehalten.

Veratron AG / Deutsch © 2024